

- Vormontierte Basiseinheit (a) aus dem Karton Pack 1 entnehmen und in der angegebenen Durchströmungsrichtung in die Wasserleitung montieren. Die Einbaulänge beläuft sich auf ca. 57 cm.
- Beiliegendes Manometer und Verschraubungen entsprechend der Betriebsanleitung JUDO HEIFI-FÜL PLUS (Best.-Nr. 1702445) montieren. Es ist erforderlich, dass hierzu die Betriebsanleitungen der drei Einzelgeräte genau durchgelesen werden!
- Die vier Innensechskantschrauben M6x25 (b) der Behandlungseinheit lösen und den Verschlussdeckel (c) abnehmen. Die Schrauben werden nicht mehr benötigt.

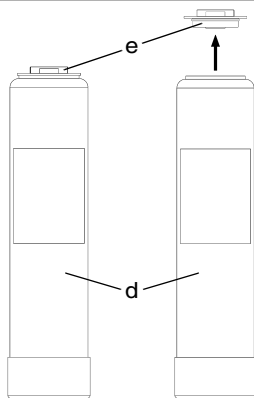

- Entsalzungspatrone (d) aus dem Karton Pack 2 entnehmen und Deckel (e) entfernen.

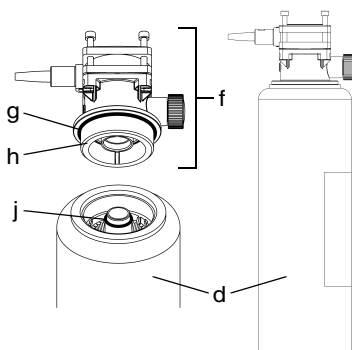

- Adapter mit integrierter Verschnideeinheit / Leitwertsensor (f) aus dem Karton Pack 2 entnehmen.
- Gefetteten O-Ring 70x3 (g) auf den Adapter (h) schieben.
- Gefetteten O-Ring 22x2,5 (j) auf den Stützen der neuen Entsalzungspatrone (d) schieben.
- Auf korrekten Sitz der O-Ringe achten!
- Adapter in die Entsalzungspatrone (d) schrauben.

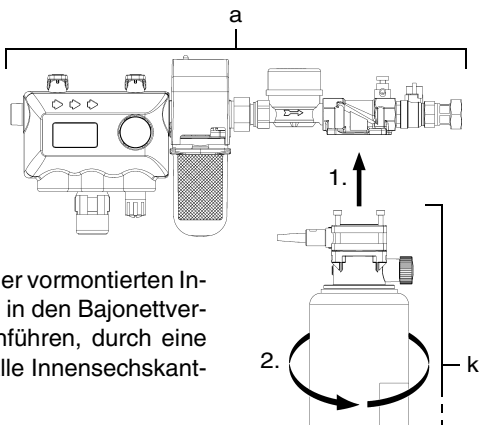
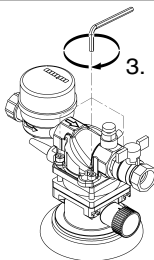

- Entsalzungseinheit (k) mit den vier vormontierten Innensechskantschrauben M6x55 in den Bajonettverschluss der Basiseinheit (a) einführen, durch eine Rechtsdrehung arretieren und alle Innensechskantschrauben festschrauben.

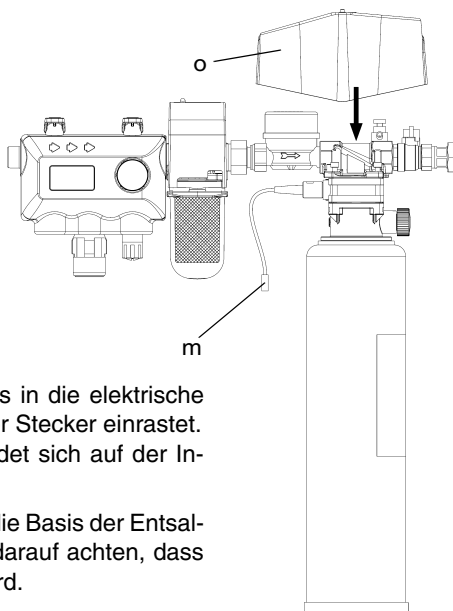
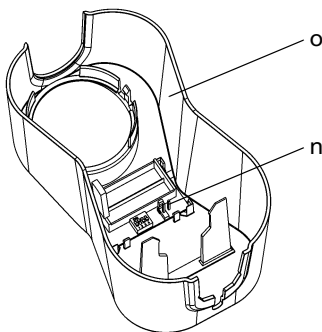

- Stecker (m) des Leitwertsensors in die elektrische Schaltung (n) einstecken, bis der Stecker einrastet. Die elektrische Schaltung befindet sich auf der Innenseite der Abdeckhaube (o).
- Abdeckhaube (o) von oben auf die Basis der Entsalzungseinheit aufsetzen. Dabei darauf achten, dass das Kabel nicht eingeklemmt wird.

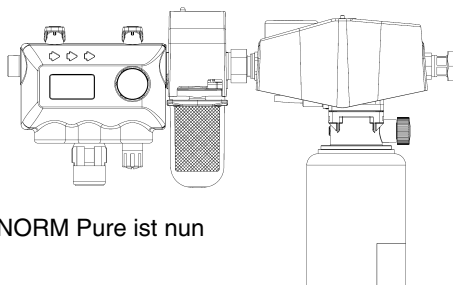

- Das JUDO Heizungsfüllpaket ÖNORM Pure ist nun einsatzbereit!