



# WUNSCH WASSER

JUDO Enthärtungsanlagen  
für jede Situation perfekt.

**JUDO**®

Einzigartig sanfte Hautpflege beim Baden? Heizungsbefüllung mit maximal enthärtetem Wasser? Zum Blumengießen die Enthärtung abschalten? Durch die Härtereduzierung Ihres Wassers mittels einer Enthärtungsanlage (gemäß Trinkwasserverordnung §26, Abs. 2 ) schützen Sie Ihre wertvolle Trinkwasser-Installation, benötigen Sie weniger Waschmittel, Entkalkersätze, Körperpflegeprodukte wie Seife oder Shampoo und können so die Umwelt schützen.

Jede Situation verlangt ihr ganz bestimmtes

# WUNSCHWASSER

Den Begriff WunschWasser dürfen Sie bei JUDO wortwörtlich nehmen. Denn bei den Enthärtern i-soft und i-soft SAFE+ können Sie die Härte Ihres Wassers ganz nach Wunsch einstellen – entweder am Gerät oder bequem per App oder Sprachbefehl. Unsere Anlagen passen sich vollautomatisch an und stellen die vorgegebene Härte selbstständig ein. Dazu verfügen sie über ein eigens entwickeltes intelligentes Wasser-management.

## Technischer Vorsprung mit sicher kleinstem **Alleinstellungsmerkmal: „i“**

Weltweit einzigartig: WunschWasser gibt es ausschließlich von JUDO. Ebenso exklusiv ist auch die Technik dahinter: das intelligente Wassermanagement der JUDO i-soft Enthärtungsanlagen. Damit wird Ihr WunschWasser wahr: Geben Sie über verschiedene Szenen Ihr WunschWasser vor und die Anlage passt sich vollautomatisch an. Wann immer Sie wollen, zu jeder Tages- und Nachtzeit. Schwankungen in der Qualität des eingehenden Wassers gleichen die Enthärter vollautomatisch aus. So funktioniert das intelligente Wasser-management: Der i-guard Sensor überwacht die vom Wasserwerk gelieferte Wasserqualität und gibt die gemessenen Daten an die i-matic Steuerung weiter. Diese passt die Einstellungen der Anlage selbstständig an und stellt die gewünschte Wasserqualität sicher. All das geschieht vollautomatisch, ohne Ungenauigkeiten durch manuelle Messungen oder pauschale Voreinstellungen und Annahmen.

Der Vorteil: Härteschwankungen im Stadtwasser gleichen die i-soft Enthärter selbstständig aus und sorgen für eine konstante WunschWasser-Qualität. Gleichzeitig werden nur exakt so viel Regeneriermittel und Spülwasser eingesetzt, wie es die ankommende, gemessene Wasserqualität tatsächlich erfordert.

## WunschWasser per **App- oder Sprachsteuerung**

Die Enthärtungsanlagen i-soft und i-soft SAFE+ lassen sich nicht nur mit der JU-Control App steuern. Die Geräte sind auch Alexa-fähig. Damit können Sie per Sprachbefehl beispielsweise einfach eine WunschWasser-Szene mit Ihrer Stimme einstellen, den Leckageschutz öffnen und schließen oder wichtige Daten abfragen. So genügt ein simples „Alexa, sage JUDO WunschWasser-Szene Waschen wählen“ oder „Alexa, frage JUDO nach dem Salzstand“, um die gewünschte WunschWasser-Härte am Gerät einzustellen beziehungsweise die angeforderten Informationen über den Salzstand von Alexa zu erhalten.



Weitere Informationen und wichtige Hinweise zur Installation erhalten Sie unter: [www.judo.eu/alexa](http://www.judo.eu/alexa)



WunschWasser wird wahr. Mit den Enthärtungsanlagen i-soft und i-soft SAFE+, Fingertipp genügt.

WunschWasser rund um die Uhr. Schwankungen in der Qualität des eingehenden Wassers gleichen i-soft und i-soft SAFE+ vollautomatisch aus.

WunschWasser smart: Sie haben die Wahl zwischen Steuerung über die JU-Control App oder Alexa. Darüber hinaus verfügen die Enthärter über eine API (Application Programming Interface). Damit können sie in ein lokales Smart Home System integriert werden.

## Einzigartige Anlagen – in dreifacher Hinsicht:

Wasserqualität	Härtegrad	Inbetriebnahme
Sie setzen die Vorgaben zur gewünschten Wasserqualität prompt und absolut präzise um.	Sie gleichen schwankende Härtegrade des eingehenden Wassers vollautomatisch aus (siehe Info-Box).	Sie machen die Inbetriebnahme zum Kinderspiel: Das umständliche manuelle Messen der Wasserhärte entfällt.

## Die Vorteile auf einen Blick:

- ✓ Formschönes Design mit übersichtlicher Bedienung
- ✓ Schützt Installationen und Geräte vor Kalk
- ✓ Einzigartig mit intelligentem Wassermanagement
- ✓ 24 h WunschWasser: i-guard Sensor misst eingehende Wasserqualität, Verschneidarmatur i-matic regelt Härteschwankungen selbstständig nach
- ✓ Parallele Enthärtersäulen für unterbrechungsfreien Betrieb
- ✓ WunschWasser-Szenen
- ✓ Besonders wirtschaftlich: minimierter Regeneriermittel- und Wasserverbrauch
- ✓ Soft Touch Bedienung durch kapazitive Tastatur \*
- ✓ Fernsteuerung weltweit: über Smartphone und Tablet mit der JU-Control-App \*\* oder per Webinterface
- ✓ Connectivity-Modul zur Verbindung per WLAN/LAN
- ✓ API Schnittstelle zur Integration in lokale Smart Home Systeme
- ✓ Sprachsteuerung: per Alexa
- ✓ Maximale Sicherheit: integrierter Leckageschutz mit Mikroleckageerkennung \*
- ✓ Leckagewarnung (i-soft)
- ✓ Patentiertes Safety-Modul: Aktivierung des i-soft Schutzprogramms bei Unterbrechung der Stromzufuhr \*
- ✓ Leichte Inbetriebnahme: intuitiv und einfach

\* i-soft SAFE+

\*\* iOS und Android Version kostenlos verfügbar



# FÜR JEDEN ANSPRUCH DAS RICHTIGE WASSER

Die Enthärtungsanlagen i-soft und i-soft SAFE+ besitzen ein eigens von JUDO entwickeltes intelligentes Wassermanagement. Damit wird Ihr WunschWasser wahr.

## WunschWasser-Szenen

Wäsche waschen, Garten bewässern oder eine Wohlfühlusche genießen – die eine Wasserhärte für alle Anwendungen gibt es nicht. Deshalb bieten wir WunschWasser-Szenen – wie „Garten bewässern“ oder „Waschen“ – die sich passend zur Situation auswählen lassen.

## WunschWasser...



### ...für die Schönheit

Weiches Wasser lässt Ihr Haar glänzen und das mit weniger Pflegeprodukten



### ...für die Sinne

verbessert das Hautbild nachhaltig und natürlich



### ...zum Wohlfühlen

macht Ihre Wäsche flauschig und pflegt Textilien, ohne Weichspüler



### ...für glänzende Oberflächen

und weniger Kalkflecken auf Geschirr und Duschatrennung.

## Nur bei JUDO: WunschWasser in konstanter Qualität

Trinkwasser kommt zwar von einem einzigen Wasserversorgungsunternehmen – aber meist aus unterschiedlichen Quellen. Deren Anteile am gesamten Volumen schwanken – und entsprechend variiert die Härte des Wassers, das in den Häusern ankommt. So schwankt das Trinkwasser in München, das als eines der besten in ganz Europa gilt, in seiner Härte zwischen 14,2 und 19,8 °dH.

Ohne dass der Verbraucher etwas davon merkt.<sup>1</sup> Die Enthärtungsanlagen i-soft und i-soft SAFE+ gleichen diese Schwankungen vollautomatisch aus.

<sup>1</sup>Quelle: „Trinkwasser-Analysewerte“, Stadtwerke München

# WASSERENTHÄRTUNG intelligent und vollautomatisch. Nur bei JUDO.



**...für mehr Genuss**  
bringt die Aromen zur Geltung,  
nicht nur bei Kaffee oder Tee



**...für Ihre Sicherheit**  
mit i-soft Bodensensor (optional) und eingebautem  
Leckageschutz Sensor bei i-soft SAFE+.



**WunschWasser  
rund um die Uhr**



8.00 Uhr  
**DUSCHEN**  
ca. 5 °dH



10.00 Uhr  
**WASCHEN**  
ca. 1 °dH



13.00 Uhr  
**GARTEN  
BEWÄSSERN**



18.00 Uhr  
**HEIZUNGSBEFÜLLUNG**  
ca. 1 °dH



22.00-04.00 Uhr  
**PARTY**  
ca. 8 °dH

# EINE INVESTITION, DIE SICH BEZAHLT MACHT

Hartes Wasser hinterlässt oft Kalkrückstände. Um diese Spuren von vornherein zu vermeiden, kommen unter anderem Enthärtungsanlagen zum Einsatz.

## Machen Sie das Beste aus Ihrem Wasser

Die Spuren von Kalk sind überall zu finden – angefangen vom Spülbecken über das Geschirr bis hin zu Wasserkocher und Kaffeemaschine. Auch in den Trinkwasserleitungen und Heizungssystemen machen sich Kalkablagerungen bemerkbar –

spätestens dann, wenn die Leitungen zu sind und der Wasserdruck nachlässt. Mit Enthärtungsanlagen lassen sich solche Schäden im Vorfeld auf ein Minimum reduzieren.



### Geringere Heizkosten

Kalkfreie Wärmetauscher und Heizungsrohre übertragen und verteilen Wärme besonders effizient. Ihr Heizungssystem benötigt weniger Energie. Das spart Geld.



### Rohrschutz

Kalkfreie Rohrleitungen sind besonders langlebig und transportieren Ihr wertvolles Trinkwasser zuverlässig über Jahrzehnte.



### Optimaler Geräteschutz

Die hochwertige Technik in Ihrem Haushalt benötigt weiches Wasser, um komplexe Funktionen dauerhaft erfüllen zu können. Beispiele: Spülmaschine, Espressomaschine, Waschmaschine, Therme.



### Investition in die Gesundheit

Saubere, intakte Rohroberflächen sind die Voraussetzung für ein hygienisch einwandfreies Trinkwasser. Je nach Wasserqualität bietet JUDO Produkte, um dieses Ziel dauerhaft zu erreichen.

## Mehr Komfort im Haushalt

Mit enthärtetem Wasser können Besitzer bis zu zwei Drittel Waschmittel einsparen. Auf Weich- oder Klarspüler lässt sich im Idealfall sogar ganz verzichten. Auch bei Shampoo, Haarspülungen oder Seife reduziert sich der Verbrauch. Ein wichtiger Aspekt ist, dass der Einsatz von Wasch- und Reinigungsmitteln parallel zur Konzentration der Erdalkalien (Gesamthärte) steigt und zu einem erhöhten Einsatz von umweltschädlichen Stoffen führt. Dem kann durch eine Reduzierung der Gesamthärte begegnet werden. Ein weiterer Pluspunkt: Weiches Wasser verbessert das Aroma – etwa bei der Zubereitung von Kaffee oder Tee – deutlich.

GENIESSEN SIE  
weiches Wasser mit den  
JUDO Enthärtungsanlagen  
i-soft und i-soft SAFE+.



### Mehr Zeit

Weiches Wasser hinterlässt weniger Kalkablagerungen auf Fliesen, Armaturen und Glas-Duschkabinen. Damit reduziert es den Putzaufwand deutlich und senkt auch Ihren Verbrauch an Reinigungsmitteln.



### Weniger Wartung

Weniger Kalkablagerungen in der Trinkwasserinstallation reduzieren den Aufwand bei Wartungen und die Häufigkeit von Reparaturen.



JUDO i-soft



JUDO i-soft SAFE+



# WEIT DENKEN

## INNOVATIVE TECHNIK

Bewährtes Verfahren rund um die Uhr: Die Enthärtungsanlagen i-soft und i-soft SAFE+ sind Doppelanlagen mit parallel arbeitenden Enthärterssäulen. Diese Betriebsweise ist kennzeichnend für Anlagen im Premium-Segment und bietet zahlreiche Vorteile bei Komfort, Hygiene und Sparsamkeit. Der Wichtigste: Weichwasser ohne Unterbrechung, rund um die Uhr, auch bei größeren Entnahmemengen.

### Wirtschaftlichkeit

Dank der genauen, bedarfsgerechten Regenerationszyklen verbrauchen die Anlagen i-soft und i-soft SAFE+ ein Minimum an Salz und Wasser. Die Kapazität des Harzes wird vollständig ausgenutzt. Eine Regeneration dauert gerade einmal zehn Minuten; währenddessen steht weiterhin weiches Wasser zur Verfügung.

### Qualität

So innovativ unsere Produkte sind – eins ist immer gleich und absolut vorhersehbar: höchste Qualität. Bei den verwendeten Komponenten, bei der Fertigung und als Maßstab für die Endkontrolle. Auch bei den Enthärtern der JUDO PREMIUM LINE legen wir damit die Basis für besondere Zuverlässigkeit und Langlebigkeit.

### Doppelt hält besser, was Sie sich von einem Enthärter versprechen.

Das Herzstück einer Enthärtungsanlage ist die sogenannte Enthärterssäule, ein zylinderförmiger Behälter, der mit Hochleistungsharz gefüllt ist. Wird er von kalkhaltigem Wasser durchströmt, binden sich die härtebildenden Ionen an das Harz. Das Wasser wird weich.

Nach einer bestimmten Zeit ist das Harz allerdings gesättigt. Die Anlage muss regenerieren; dabei wird das Harz mit Salzlösung gespült. Während der Regeneration kann eine Enthärterssäule kein weiches Wasser bereitstellen. Eine Anlage mit nur einer Säule ist in dieser Zeit nicht einsatzfähig.

Kein Problem für die Enthärtungsanlagen i-soft und i-soft SAFE+: Sie besitzen je zwei Enthärterssäulen. Wird eine davon regeneriert, arbeitet die andere weiter.



# CALCIUM GEGEN NATRIUM

Ein guter Tausch! Die Enthärtungsanlagen i-soft und i-soft SAFE+ arbeiten nach dem Ionenaustausch-Verfahren: In den Enthärtungseinheiten der Anlage befindet sich ein Hochleistungsharz, an dessen Oberfläche die Natrium-Ionen sitzen. Die härtebildenden Calcium- und Magnesium-Ionen im Wasser verdrängen das Natrium und binden sich an das Harz. Das Wasser ist enthärtet.

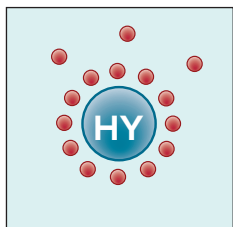

**Stufe 1**  
**Hygienespülung**  
Unmittelbar vor der Betriebsphase.

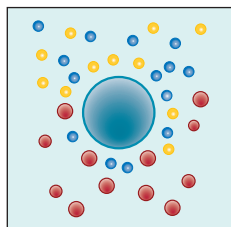

**Stufe 2**  
**Enthärtung**  
Calcium- und Magnesium-Ionen lagern sich an, Natrium-Ionen werden frei.

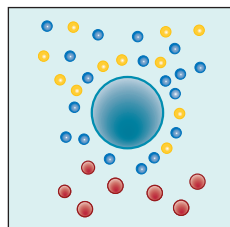

**Stufe 3**  
**Erschöpfter Zustand**  
Mit Härtebildnern (Calcium- und Magnesium) beladene Harzkugel.

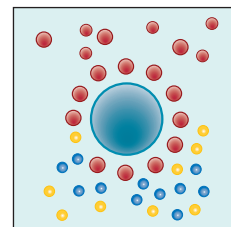



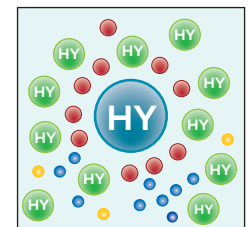







**Stufe 4**  
**Regeneration**  
Salz wird zugeführt, Natrium-Ionen lagern sich an, Calcium- und Magnesium-Ionen fließen ab.



**Stufe 5**  
**Hygiene**  
Keimschutz durch vollautomatische Desinfektion.

- Natrium-Ionen
- Calcium-Ionen
- Magnesium-Ionen
- Desinfektion

## Symbole mit Mehrwert

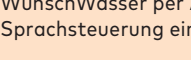
 Diese Enthärtungsanlage stellt Weichwasser 24/7 ohne Unterbrechung zur Verfügung.	 Das Gerät kann per WLAN mit dem Heimnetz verbunden werden.	 Das Produkt verfügt über einen potenzialfreien Kontakt.
 Dieses Produkt ist per kostenloser App weltweit steuerbar / API verfügbar.	 Es steht ein LAN-Anschluss für die Verbindung mit dem Heimnetz zur Verfügung.	 Die Internet-Verbindung ist über TLS verschlüsselt.
 Mikroleckageschutz	 Funktion auch bei Stromausfall durch patentiertes Safety-Modul.	
 Leckagewarnung	 Tastatur mit digitaler Anzeige integriert	 WunschWasser per App- oder Sprachsteuerung einstellen

# HAND IN HAND

für perfekte Wasserqualität: i-guard und i-matic

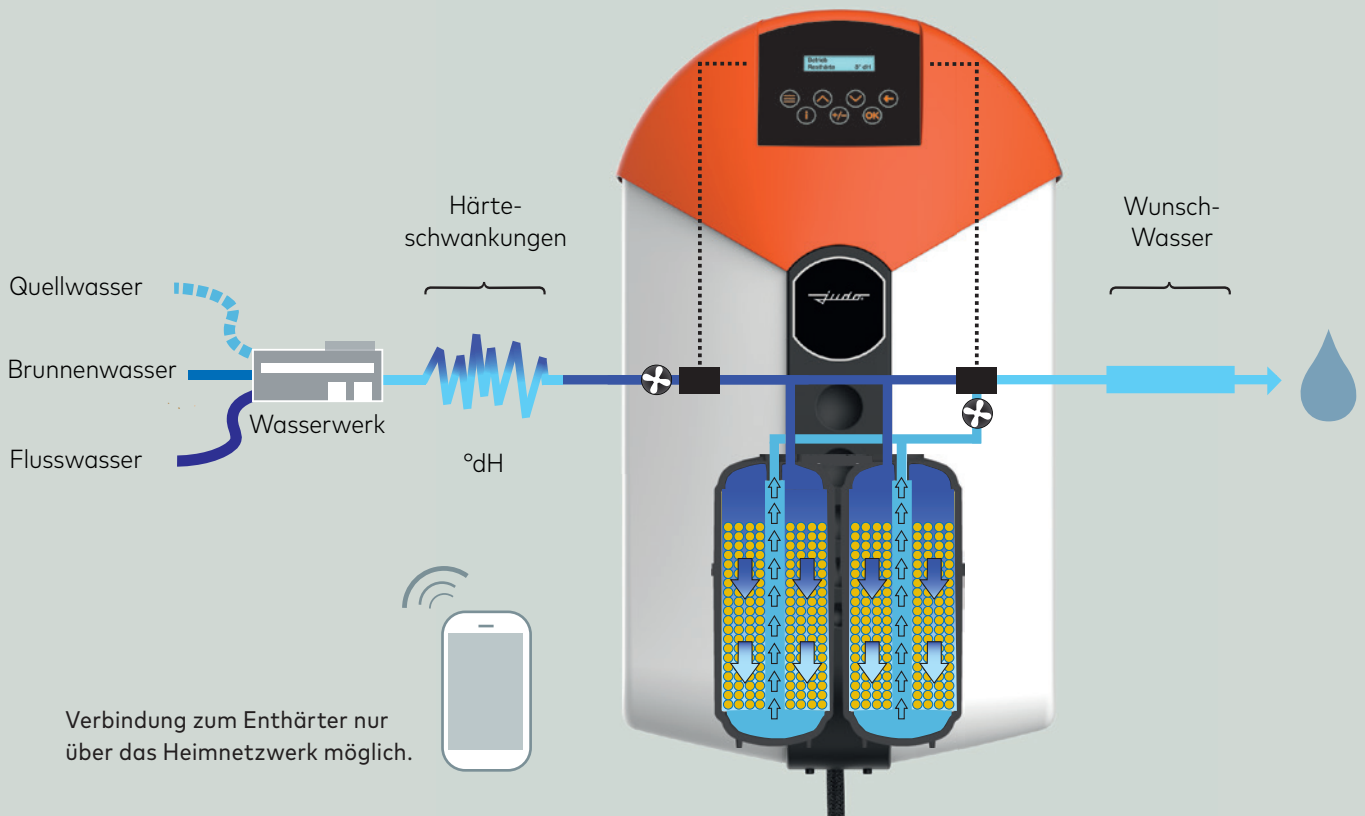

## i-guard Sensor – die smarte Qualitätssicherung

Vollautomatisch überwacht der i-guard die vom Wasserwerk gelieferte Wasserqualität und informiert die i-matic.

## i-matic – die intelligente, selbstregelnde Steuerung

Setzt automatisch die Informationen des i-guard Sensors in die erforderlichen Anlageneinstellungen um und erzielt dadurch die gewünschte Wasserqualität.

## Gleichbleibendes WunschWasser

Der i-guard ist der Garant für gleichbleibendes Wunsch-Wasser. Ändert sich die Wasserqualität, werden die Enthärtereinstellungen vollautomatisch angepasst.

## Einzigartiges Bedienkonzept – einfach und intuitiv, jederzeit und überall

Die Enthärtungsanlagen der i-soft Serie lassen sich über das eingebaute Display steuern – oder über die JU-Control App mit dem Smartphone, Tablet oder per Webbrowser. Darüber hinaus verfügen die Anlagen auch über eine API Schnittstelle zur Integration in lokale Smart Home Systeme.

Die Inbetriebnahme ist kinderleicht und erfolgt per „plug and play“ – damit sparen Sie Zeit und Kosten.

## figawa Zufriedenheitsumfrage bestätigt Einsatz von Enthärtern

Ein wichtiger Bestandteil der unter anderem vom Fraunhofer-Institut begleiteten Studie war eine nach wissenschaftlichen Standards durchgeführte Zufriedenheitsanalyse. Das Fazit: 79 % der Befragten würden noch einmal eine Enthärtungsanlage kaufen und 78 % sprechen eine klare Weiterempfehlung an Freunde und Bekannte aus. Ein deutliches Plus also für Enthärtungsanlagen.

# VORSPRUNG DURCH INTELLIGENZ

## Hygiene ab Werk

Klare Hygienevorteile: Stagnationsfreie Betriebszustände der parallel betriebenen und zwangsdurchströmten Enthärtersäulen, in Verbindung mit kleinen Mengen an Hochleistungsharzen und den optimierten Regenerationsintervallen, entsprechen den hohen Anforderungen der aktuellen Hygienerichtlinien. Unsere tausendfach bewährte Keramikscheibentechnologie steuert die einzelnen Verfahrensschritte punktgenau und unbeeinträchtigt. Ohne Betriebsunterbrechung wird jeder Behälter für sich regeneriert und nach einem Desinfektionsprozess hygienisiert, sofort wieder in Betrieb gesetzt.

## Enthärtungsverfahren

Das bewährte Enthärtungsverfahren wurde durch die Kombination von i-guard und i-matic einer neuen Dimension zugeführt. Das Wasser durchströmt den Ionenaustauscher. Die härteverursachenden Calcium- und Magnesium-Ionen werden durch „weiche“ Natrium-Ionen ausgetauscht. Die Wasserqualität ist am Gerät, per App oder Sprachbefehl ganz einfach nach Situation wählbar.



**NEU:** Der Funk-Bodensensor JUDO HOME GUARD ist die smarte Absicherung vor Wasserschäden.



Abb: i-soft SAFE+



# JUDO i-soft

Der JUDO i-soft sorgt rund um die Uhr für beste WunschWasser-Qualität. Die modularen Splitanlagen von JUDO lassen sich auch bei außergewöhnlichen Raumverhältnissen installieren – ob versetzt oder um die Ecke.

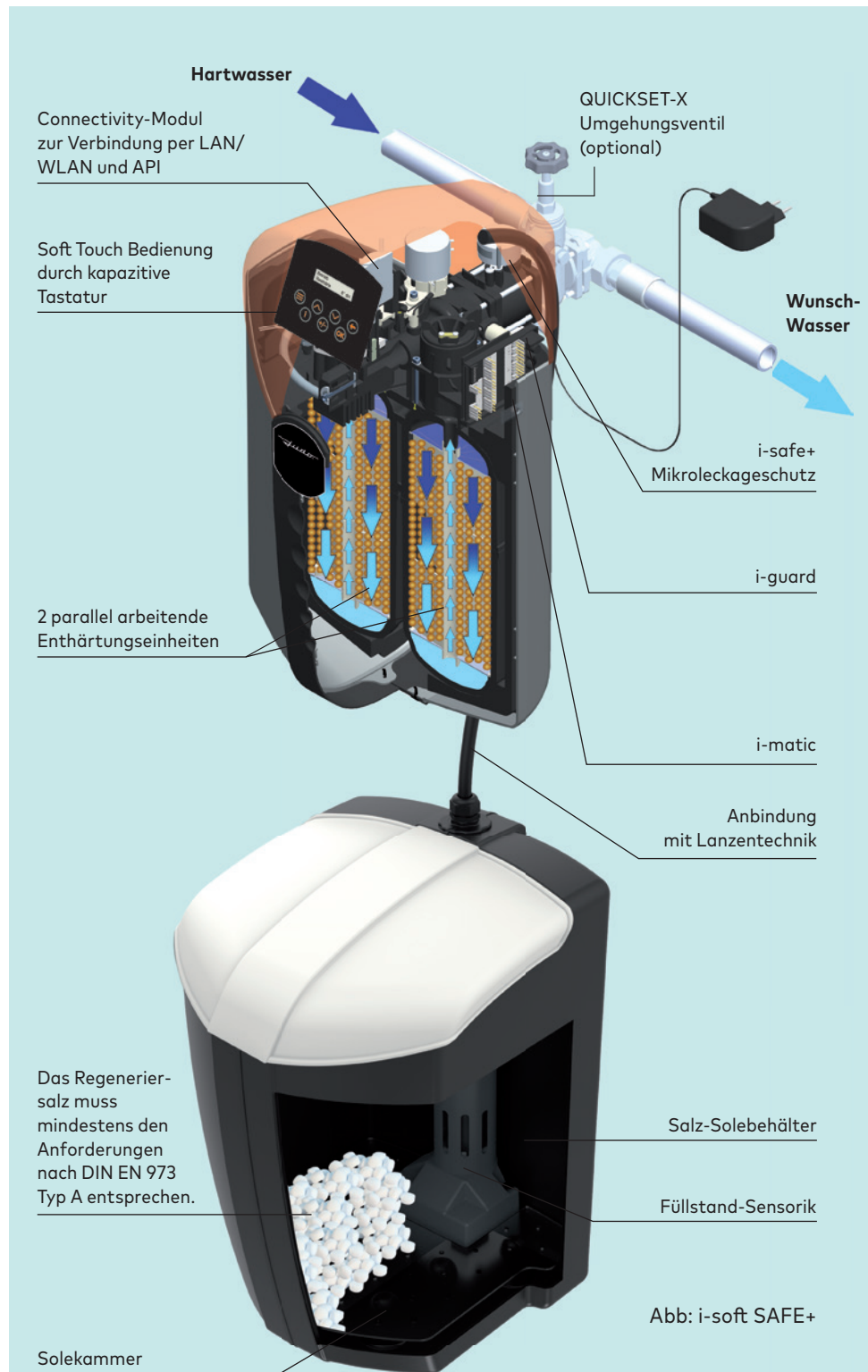
## Signal-Display mit Ampel-Funktion

Das Display zeigt über verschiedene Farben an, in welchem Betriebszustand sich die Anlage befindet. Damit ist schon von weitem zu erkennen, ob zum Beispiel Salz nachgefüllt werden muss oder ob die Anlage in einer Regenerationsphase ist.



Betriebszustand



bei Wasserdurchfluss



Warnmeldung



Störmeldung

## Intelligentes Wassermanagement mit i-guard und i-matic

Im Gegensatz zu herkömmlichen Enthärtungsanlagen misst der Enthärter JUDO i-soft die Qualität des eingehenden Wassers mit Hilfe des i-guard Sensors. Auf Basis dieser Technologie bietet der i-soft einen einzigartigen Leistungs- und Funktionsumfang.

## Leckagewarnung

Der JUDO i-soft erkennt ungewöhnliche und ungewollte Wasserflüsse anhand der Parameter Entnahmemenge, Dauer und Durchfluss. Bei Unregelmäßigkeiten oder Detektion von austretendem Wasser durch einen angeschlossenen Bodensensor warnt die Anlage den Besitzer über das Display oder die App.

## Keramikscheibentechnologie

Die Technik der Wahl für die Steuerung der internen Abläufe: hunderttausendfach bewährt, optimal bei Präzision und Verschleißfestigkeit.

## JUDO Connectivity-Modul zur Verbindung per WLAN/LAN

Dank integriertem Connectivity-Modul lässt sich der JUDO i-soft mit Hilfe der JU-Control App fernsteuern. Mehr noch: Über Ihr Smartphone haben Sie Zugriff auf umfangreiche Informationen, wie zum Beispiel die Einstellung Ihres WunschWassers, den Salzstand, fällige Wartungen, Verbräuche und vieles mehr.

Darüber hinaus ist der Enthärter Alexa-fähig und damit per Sprachbefehl bedienbar. Mit der API Schnittstelle kann die Anlage in lokale Smart Home Systeme integriert werden.





# JUDO i-soft SAFE+



Formschönes Design trifft auf optimale Sicherheit.

Die Splitanlage i-soft SAFE+ wartet mit sämtlichen Funktionen der i-soft auf – plus integriertem Mikroleckageschutzsystem und Safety-Modul.

## Schutz vor Wasserschäden

Der JUDO i-soft SAFE+ verfügt über das integrierte Mikroleckageschutzsystem i-safe+. Damit stellt die Anlage fest, wenn irgendwo im Haus unkontrolliert Wasser fließt und sperrt im Fall der Fälle einfach die Leitung ab. Außerdem erkennt sie schleichende Wasserverluste, zum Beispiel durch einen rinnenden Spülkasten – und spart damit bares Geld.

Die optionalen JUDO Bodensensoren sorgen für zusätzliche Sicherheit, indem sie Nässe am Boden erkennen und daraufhin das Schließen des Wasserstopps auslösen. Inklusive ist beim i-safe+ die Mikroleckageerkennung, die mittels einer neuartigen Durchflussmessung erfolgt.

Der i-soft SAFE+ verfügt zudem über eine hohe Abdeckhaube, in die ein Soft Touch Display integriert ist.

## Schutz bei Stromausfall

Serienmäßig im JUDO i-soft SAFE+: das JUDO Safety-Modul. Es beinhaltet eine Notstromversorgung, die im Fall eines Stromausfalls alle wichtigen Anlagenfunktionen über mehrere Stunden aufrechterhält. Auch der Leckageschutz und angeschlossene Bodensensoren bleiben voll funktionsfähig. Selbst wenn im Haus eine Hebeanlage installiert ist, sorgt das Safety-Modul in Kombination mit einem optionalen JUDO Bodensensor für perfekten Schutz vor Wasserschäden.

Falls die Hebeanlage aufgrund eines Stromausfalls nicht mehr funktioniert und den Keller zu fluten droht, meldet der Bodensensor die Nässe und die Leitung wird gesperrt. Tritt der Stromausfall während einer Regeneration auf, so leitet die Anlage umgehend eine kurze Spülsequenz ein und geht danach in Betriebsstellung.



Betriebszustand





bei Wasserdurchfluss



Störmeldung



# GUT ZU WISSEN

i-soft vollautomatische Enthärtungsanlagen	i-soft 	i-soft SAFE+ 
<b>Besonderheiten:</b>	<ul style="list-style-type: none"> <li>✓ Erfasst die Wasserqualität, regelt Ihr WunschWasser</li> <li>✓ Paralleltechnik: unterbrechungsfreie Wasserversorgung</li> <li>✓ App-/Alexa-Sprachsteuerung</li> <li>✓ WLAN/LAN</li> <li>✓ API Schnittstelle</li> <li>✓ Live-Check</li> <li>✓ Leckagewarnung</li> <li>✓ Signal-Display</li> </ul>	<ul style="list-style-type: none"> <li>✓ Erfasst die Wasserqualität, regelt Ihr WunschWasser</li> <li>✓ Paralleltechnik: unterbrechungsfreie Wasserversorgung</li> <li>✓ App-/Alexa-Sprachsteuerung</li> <li>✓ WLAN/LAN</li> <li>✓ API Schnittstelle</li> <li>✓ Live-Check</li> <li>✓ Mikroleckageschutz i-safe+ mit Absperrung</li> <li>✓ Mikroleckageerkennung</li> <li>✓ Soft Touch Display</li> <li>✓ Safety-Modul</li> </ul>
<b>Lieferumfang:</b>	<ul style="list-style-type: none"> <li>✓ QUICKSET-E</li> <li>✓ Siphon</li> <li>✓ Connectivity-Modul</li> </ul>	<ul style="list-style-type: none"> <li>✓ QUICKSET-E</li> <li>✓ Siphon</li> <li>✓ Connectivity-Modul</li> <li>✓ Safety-Modul</li> </ul>
<b>Zubehör:</b>	<ul style="list-style-type: none"> <li>✓ JUDO HOME GUARD (Funk-Bodensensor)</li> <li>✓ Bodensensor (max. 10 Stück)</li> <li>✓ Umgehungsventil</li> </ul>	<ul style="list-style-type: none"> <li>✓ JUDO HOME GUARD (Funk-Bodensensor)</li> <li>✓ Bodensensor (max. 10 Stück)</li> <li>✓ Umgehungsventil</li> </ul>

## Immer und überall vernetzt

Genießen Sie mit JUDO smarte Lösungen für Ihr intelligentes Zuhause. Alle WLAN-fähigen JUDO Produkte verfügen ab sofort über eine API (Application Programming Interface).

Mehr Infos zu API:

Damit können diese in ein lokales Smart Home System integriert werden.



## JUDO HOME GUARD

Die smarte Absicherung vor Wasserschäden

**Neu im Sortiment:** Der JUDO HOME GUARD ist ein Funk-Bodensensor der Extra-Klasse. Der smarte Wächter mit komfortablem Akkubetrieb und USB-C Anschluss detektiert nicht nur Wasser, sondern misst auch die Temperatur und Luftfeuchte in überwachungsintensiven Räumen. So kann der kleine Helfer durch optische und akustische Signale neben Überschwemmungen auch vor Frost und Schimmelbildung warnen: Die optimale Ergänzung zum Mikroleckageschutz und die perfekte Allround-Absicherung des gesamten Haushalts. In Kombination mit dem i-soft SAFE+ spielt der HOME GUARD seine Stärken optimal aus: Bei Meldung von austretendem Wasser wird sofort über das verknüpfte JUDO-Produkt die automatische Sperrung veranlasst. Zusätzlich werden Benutzer via App und Display informiert – dank integriertem Connectivity Modul auch beim Modell i-soft. Dies ergänzt die Überwachung der voreingestellten Grenzwerte durch den Leckageschutz perfekt und sichert Ihren Haushalt rundum ab.



Das ZVSHK-Qualitätszeichen bietet Orientierung und Sicherheit für das SHK-Handwerk. Mit dem Prädikat „Zertifizierter Hersteller – Qualität, Sicherheit, Service“ zeichnet der ZVSHK in einem transparenten Verfahren Hersteller aus, die die betrieblichen Prozesse des SHK-Fachbetriebs durch eine hohe Produktqualität, umfangreiche Serviceangebote sowie Investition in Forschung und Entwicklung bestmöglich unterstützen.



Die Qualitätsmanagement-Norm ISO 9001 ist national und international die meist verbreitete und bedeutendste Norm im Qualitätsmanagement. Mit der Zertifizierung nach ISO 9001 dokumentieren wir, dass unser Qualitätsmanagement den hohen Anforderungen entspricht – und aufgrund dieser Anforderungen kontinuierlich weiterentwickelt wird.

# TECHNISCHE DATEN

## JUDO i-soft und i-soft SAFE+ Vollautomatische Enthärtungsanlagen

Modell	i-soft	i-soft SAFE+
Rohranschluss Zoll	1" AG	1" AG
Nenndurchfluss nach DIN EN 14743 und Druckverlust 1 bar m <sup>3</sup> /h	2	2
Nenndurchfluss bei Härtereduzierung von 20 °dH auf 8 °dH m <sup>3</sup> /h	3,3	3,3
Durchfluss kurzzeitig max. m <sup>3</sup> /h	3,5	3,5
Inhalt Salzvorratsbehälter kg	50	50
Salzverbrauch je m <sup>3</sup> und Enthärtung von 20 °dH auf 8 °dH kg	0,36	0,36
Einbaumaße mm		
A	195	195
B	390	390
C	165	195
D	465	465
E	385	385
E1**	450	450
F	370	370
G Ø	50	50
H	240	240
K	390	390
L	435	435
M	560	560

Bestellnummer	8203520	8203521
---------------	---------	---------

Für höhere Durchflussmengen empfehlen wir den JUDO i-soft PRO L (bis 10 WE) oder den i-soft in der TGA-Ausführung. Die intelligenten i-soft TGA Enthärtungsanlagen für die Gebäudetechnik sind modular aufgebaut und in verschiedenen Größen erhältlich. Sie versorgen sogar Gebäude mit bis zu 200 Wohneinheiten mit weichem Wasser.

\* Abzweigstecker für die Parallelschaltung mehrerer Leckagesensoren, sowie Verlängerungskabel auf Anfrage erhältlich.

\*\* E1 = Einbautiefe bis Rohrmitte mit JQX (JQX = optionales Umgehungsventil)

Betriebsmittel	Bestellnummer
JUDO Regeneriersalz in Tablettenform Nach DIN EN 973, à 25 kg.	8839101

Zubehör	Bestellnummer
---------	---------------

JUDO JQX QUICKSET-X Umgehungsventil mit Bajonettanschluss zum Einbau zwischen JUDO QUICKSET-E Einbau-Drehflansch und einem JUDO Gerät.	8735210
JUDO HOME GUARD (WLAN)	2001078
JUDO Bodensensor, inkl. Anschlusskabel 2 Meter (i-soft / i-soft SAFE+)	8203554
JUDO Bodensensor Erweiterungsset Inkl. Anschlusskabel 2 Meter und Abzweigstecker (max. 9 Stück).	8203556
JUDO Verlängerungskabel 2 Meter für JUDO Bodensensor.	8203551
JUDO Verlängerungskabel 5 Meter für JUDO Bodensensor.	8203552
JUDO Verlängerungskabel 10 Meter für JUDO Bodensensor.	8203553
JUDO Kabel für externe Störmeldung, Länge 10 Meter.	2200717

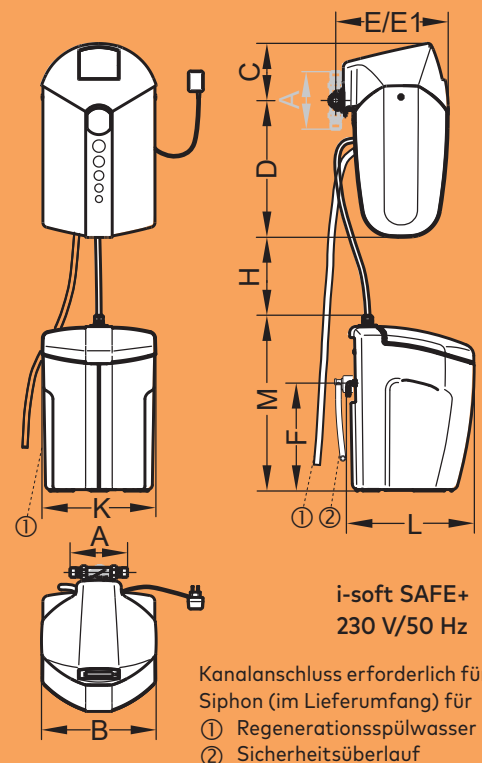
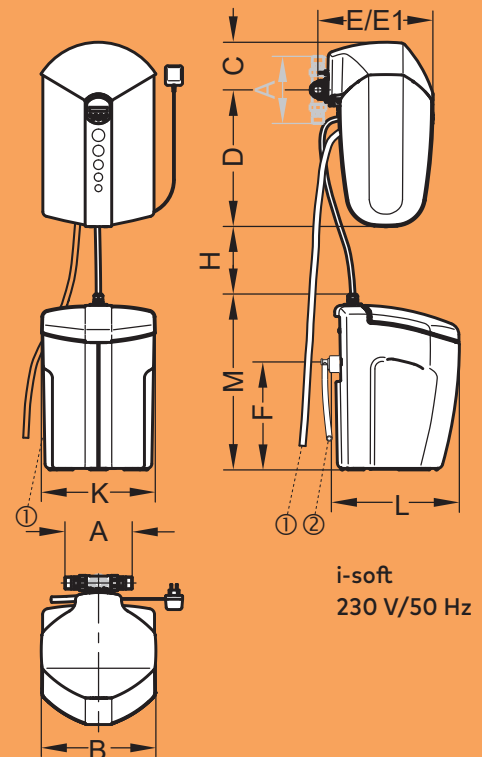

Haben Sie schon die kompakten, bodenstehenden Enthärtungsanlagen der **SMART GENERATION K** entdeckt?



**WUNSCH**WASSER IN PERFEKTION – SEIT 1936.

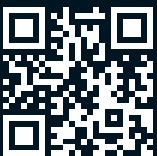

**JUDO Wasseraufbereitung GmbH**  
Postfach 380  
D-71351 Winnenden  
Tel. 07195 692 - 0  
Fax 07195 692 - 110  
E-Mail: [info@judo.eu](mailto:info@judo.eu)  
[www.judo.eu](http://www.judo.eu)

**JUDO Wasseraufbereitung GmbH**  
Josef-Sandhofer-Straße 15  
A-2000 Stockerau  
Tel. 02266 64078  
Fax 02266 64079  
E-Mail: [info@judo-online.at](mailto:info@judo-online.at)  
[www.judo.eu](http://www.judo.eu)

**JUDO Wasseraufbereitung AG**  
Industriestrasse 15  
CH-4410 Liestal  
Tel. 061 9064050  
Fax 061 9064059  
E-Mail: [info@judo-online.ch](mailto:info@judo-online.ch)  
[www.judo-online.ch](http://www.judo-online.ch)