

# Einbau- und Betriebsanleitung

## JUDO FIMAT-ATP

Automatik-Rückspül-Schutzfilter 1½" - 2"

Gültig für: EU-Länder und Schweiz

Sprache: deutsch

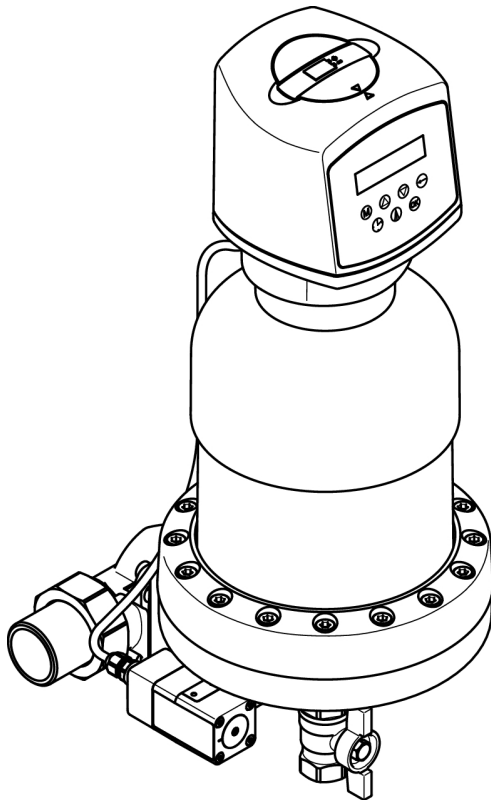

**Vor Gebrauch lesen und aufbewahren!**

CE

**JUDO**®

---

---

## **Anfragen, Bestellungen, Kundendienst**

JUDO Wasseraufbereitung GmbH  
Postfach 380  
D-71351 Winnenden

E-Mail: [info@judo.eu](mailto:info@judo.eu) • [judo.eu](http://judo.eu)

### **Hausanschrift:**

JUDO Wasseraufbereitung GmbH  
Hohreuschstraße 39 - 41  
D-71364 Winnenden

## **Sehr geehrte Kunden,**

**wir bedanken uns für das Vertrauen, das Sie uns mit dem Kauf dieses Produkts entgegengebracht haben. Sie haben ein Gerät erworben, das sich auf dem neuesten Stand der Technik befindet. Es wurde vor der Auslieferung gewissenhaft überprüft. Bei auftretenden Fragen oder für Anregungen wenden Sie sich bitte an unseren nächstgelegenen Kundendienst (siehe Kapitel 12).**

### **Warenzeichen:**

In dieser Unterlage verwendete Warenzeichen sind geschützte und eingetragene Warenzeichen der Inhaber.

© JUDO Wasseraufbereitung GmbH  
D-71364 Winnenden

Alle Rechte vorbehalten.

Nachdruck - auch auszugsweise - nur mit besonderer Genehmigung.

Diese Betriebsanleitung ist sowohl für Fachhandwerker, die mit Einbau, jährlicher Wartung oder Reparatur des Geräts betraut sind, als auch für die Betreiber des Geräts bestimmt.

## Inhaltsverzeichnis

|          |   |           |           |                                      |           |
|----------|---|-----------|-----------|--------------------------------------|-----------|
| <b>1</b> | <b>Sicherheit.....</b>                                      | <b>4</b>  | <b>7</b>  | <b>Instandhaltung.....</b>           | <b>25</b> |
| 1.1      | Bestimmungsgemäße Verwendung.....                           | 4         | 7.1       | Reinigung.....                       | 25        |
| 1.2      | Verwendungsgrenzen.....                                     | 4         | 7.2       | Gewährleistung und Wartung....       | 25        |
| 1.3      | Sicherheitshinweise.....                                    | 4         | <b>8</b>  | <b>Technische Daten.....</b>         | <b>26</b> |
| 1.4      | Verwendete Symbole.....                                     | 6         | 8.1       | Einbaumaße.....                      | 27        |
| 1.5      | Verwendete Einheiten.....                                   | 6         | 8.2       | Schaltplan für Gerätesteuerung..     | 28        |
| 1.6      | Normative Grundlagen.....                                   | 6         | 8.3       | Ersatzteile.....                     | 29        |
| <b>2</b> | <b>Produktinformation.....</b>                              | <b>7</b>  | 8.4       | Zubehör.....                         | 32        |
| 2.1      | Lieferumfang.....   | 7         | <b>9</b>  | <b>Entsorgung.....</b>               | <b>32</b> |
| 2.2      | Funktionsbeschreibung.....                                  | 7         | <b>10</b> | <b>EU-Konformitätserklärung.....</b> | <b>33</b> |
| 2.3      | Verwendete Werkstoffe.....                                  | 7         | <b>11</b> | <b>Wartungsprotokoll.....</b>        | <b>34</b> |
| <b>3</b> | <b>Installation.....</b>                                    | <b>8</b>  | <b>12</b> | <b>Kundendienst.....</b>             | <b>36</b> |
| 3.1      | Voraussetzungen.....  | 8         |           |                                      |           |
| 3.2      | Montage des Einbaudrehflanschs.....                         | 8         |           |                                      |           |
| 3.3      | Montage des Geräts.....                                     | 9         |           |                                      |           |
| 3.4      | Ableitung Rückspülwasser.....                               | 10        |           |                                      |           |
| 3.5      | Inbetriebnahme.....   | 11        |           |                                      |           |
| <b>4</b> | <b>Betrieb.....</b>   | <b>11</b> |           |                                      |           |
| 4.1      | Bedienfeld.....   | 11        |           |                                      |           |
| 4.2      | Direkt wählbare Funktionen.....                             | 12        |           |                                      |           |
| 4.3      | Über Taste "Menü" wählbare Einstellungen.....               | 12        |           |                                      |           |
| 4.4      | Reinigung Siebeinsatz (Rückspülung).....                    | 17        |           |                                      |           |
| 4.5      | Umbauten, Veränderungen.....                                | 20        |           |                                      |           |
| 4.6      | Batteriewechsel.....  | 20        |           |                                      |           |
| 4.7      | Wartung, Reparatur, Ersatzteile..                           | 21        |           |                                      |           |
| 4.8      | Integration in Gebäudeleitsysteme.....                      | 21        |           |                                      |           |
| 4.9      | Vorübergehender Ausbau des Geräts.....                      | 21        |           |                                      |           |
| <b>5</b> | <b>Fernsteuerung und Fernübertragung von Meldungen.....</b> | <b>21</b> |           |                                      |           |
| 5.1      | Spülmelderelais einstellen.....                             | 22        |           |                                      |           |
| 5.2      | Externen Eingang einstellen.....                            | 22        |           |                                      |           |
| 5.3      | Potenzialfreie Meldung.....                                 | 23        |           |                                      |           |
| <b>6</b> | <b>Störung.....</b>   | <b>24</b> |           |                                      |           |

# 1 Sicherheit

Die Betriebsanleitung muss ständig am Einsatzort des Geräts verfügbar sein.

## 1.1 Bestimmungsgemäße Verwendung

Das Gerät ist zur

- Filtration

von Trinkwasser in Hauswasserinstallationen und für Wohnanlagen, Gewerbe und Industrie bestimmt. Es entzieht dem Trinkwasser grob- und feinkörnige Partikel, die größer oder gleich der Maschenweite des Filters sind, um

- Rohrleitungsschäden durch Korrosion
- Funktionsstörungen an Armaturen oder Kontroll- und Regelorganen durch Fremdkörper

vorzubeugen.

Das Gerät ist für den Einbau in alle normgerechten Trinkwasserleitungen geeignet. Die Installation und Nutzung des Geräts unterliegen den jeweils geltenden nationalen Bestimmungen.

Aufgrund seiner großen Filterfläche ist das Gerät auch für den Einsatz im gewerblichen und industriellen Bereich zur Filtration von Trink- oder Brauchwasser mit erhöhtem Feststoffanteil geeignet. Vor dem Einsatz des Geräts für Brauchwasser ist generell eine Fachberatung erforderlich.

| Einsatzbereich | Filterkapazität           |
|----------------|---------------------------|
| Trinkwasser    | max. 20 m <sup>3</sup> /h |
| Luftwäscher    | max. 15 m <sup>3</sup> /h |
| Brunnenwasser  | max. 10 m <sup>3</sup> /h |
| Kühlwasser     | max. 10 m <sup>3</sup> /h |

Tab. 1: Beispiele und Richtwerte für Einsatzbereiche



Partikel, die kleiner als die Maschenweite des enthaltenen Filters sind, sowie Trübstoffe können nicht aus dem Wasser gefiltert werden.

## 1.2 Verwendungsgrenzen

### 1.2.1 Wasserqualität

Das zu filternde Wasser muss der europäischen Trinkwasserrichtlinie (98/83/EG) entsprechen. Vor einer Nutzung des Geräts mit Wasser, das dieser Richtlinie nicht entspricht, ist unbedingt mit dem Hersteller Rücksprache zu halten.

### 1.2.2 Wasserdruck



#### VORSICHT

Der Wasserdruck darf 10 bar Eingangsdruck nicht überschreiten. Bei einem Netzdruck über 10 bar (auch kurzzeitig) darf das Gerät nicht installiert werden!

|               |                  |
|---------------|------------------|
| Nennndruck    | PN 10            |
| Betriebsdruck | 1,5 bar - 10 bar |

Der Wasserdruck darf 1,5 bar nicht unterschreiten, da sonst das Rückspülen beeinträchtigt sein kann!

### 1.2.3 Wasser- und Umgebungstemperatur

Das Gerät ist für den Einsatz in kaltem Trinkwasser bis zu einer Wasser- und Umgebungstemperatur von 30 °C geeignet.

## 1.3 Sicherheitshinweise

### 1.3.1 Elektrische Gefahren



Gefahr eines Stromschlags

**Unterhalb des Geräts dürfen keine elektrischen Leitungen oder Geräte, die nicht**

spritzwassergeschützt sind, verlaufen bzw. gelagert werden. In der Nähe des Geräts befindliche elektrische Geräte / Einrichtungen müssen spritzwassergeschützt sein bzw. den gesetzlichen Vorschriften für Nassräume entsprechen.

Zum Anschluss des Geräts an die Stromversorgung darf ausschließlich das mitgelieferte Netzgerät verwendet werden. Dadurch wird die Netzspannung zum Betrieb der Elektronik auf eine ungefährliche Kleinspannung von 24 V reduziert.

Zum Anschluss an das Stromnetz ist eine spritzwassergeschützte Steckdose erforderlich, gemäß den gesetzlichen Vorschriften für Nassräume.

An den potenzialfreien Eingang nur potenzialfreie Schaltkontakte anschließen. Keine Fremdspannung anlegen!

Für die Fernübertragung der Status- oder Störmeldung mittels des potenzialfreien Ausgangs ausschließlich Kleinspannung verwenden!

Schaltspannung: maximal 24 V  
Stromstärke: maximal 0,1 A

### 1.3.2 Warnung vor Sachschäden



#### WARNUNG

Gefahr von Wasser- bzw. Sachschäden

Das Gerät darf ausschließlich von Fachpersonal installiert werden.

Der Raum für die Installation muss trocken und frostfrei sein.

Die Umgebungstemperatur darf 30 °C nicht überschreiten! Bei höheren Temperaturen oder direkter Sonneneinstrahlung kann es zu Materialschäden bis hin zum Bruch von Geräteteilen kommen.

Für das Abwasser muss ein ausreichend dimensionierter Abwasseranschluss (z. B. Bodenablauf) nach DIN 1986 vorhanden sein.

Zur Sicherung der Trinkwasserhygiene muss ein freier Auslauf des Abwassers nach DIN EN 1717 gewährleistet sein.

Die Rohrleitung muss das Gerät sicher tragen können (Gewicht siehe Kapitel 8). Gegebenenfalls muss die Rohrleitung zusätzlich fixiert bzw. gestützt werden.

Das Gerät grundsätzlich in senkrechter Lage installieren ( $\pm 5^\circ$ ); der Anschluss für das Abwasser aus der Rückspülung muss nach unten gerichtet sein. Andernfalls kann Wasser austreten und zu Wasserschäden führen.

Zum Einbau des Geräts in die Hauswasserinstallation ausschließlich den mitgelieferten Einbaudrehflansch verwenden (siehe Kapitel 3.2).

Die Flanschfläche des Einbaudrehflanschs muss senkrecht stehen.

Den Einbaudrehflansch so einbauen, dass keine mechanischen Verspannungen auftreten. Ansonsten kann es zu einer mechanischen Beschädigung bis hin zum Bruch der Rohrleitung oder des Einbaudrehflanschs kommen.

Zur korrekten Abdichtung muss das Profil der Profiflanschdichtung zum Einbaudrehflansch zeigen (siehe Abbildung 2).

Vor dem Einstecken des Geräts sicherstellen, dass der Abwasseranschluss funktionsfähig ist.

Das Gerät nur in technisch einwandfreiem Zustand betreiben:

- Vor der Installation auf mögliche Beschädigungen prüfen.
- Funktionsstörungen im Betrieb umgehend durch Fachpersonal beseitigen lassen.

Personen, die aufgrund ihrer physischen, sensorischen oder geistigen Fähigkeiten oder ihrer Unerfahrenheit oder Unkenntnis nicht in der Lage sind, das Gerät sicher zu bedienen, dürfen es nicht ohne Aufsicht oder Anweisung

durch eine verantwortliche Person bedienen.

Zur Sicherung der Trinkwasserhygiene ist eine regelmäßige Rückspülung des Geräts erforderlich (siehe Kapitel 4.4.1).

Die Netzspannung darf nicht unterbrochen werden (z. B. durch Lichtschalter). Wird der Filter nicht permanent mit Strom versorgt, ist eine Rückspülung oder eine Warnung bei Störungen nicht möglich.

Zur äußerlichen Reinigung des Geräts keine haushaltsüblichen Reinigungsmittel, sondern nur klares Wasser verwenden, um Versprödungen des Kunststoffes zu vermeiden.

Eine Reparatur des Geräts darf ausschließlich durch Fachpersonal erfolgen.

Für Reparaturen sind ausschließlich Original-Ersatzteile zu verwenden.

Vor Arbeiten am Gerät, die über die rein betriebsbedingte Bedienung hinausgehen, muss das Gerät drucklos gemacht werden. Bei Nichtbeachtung kann es durch unkontrolliertes Austreten von Wasser zu Wasserschäden im Haus kommen.

Bei Entfernen des Geräts aufgrund einer Betriebsunterbrechung





- die Flanschflächen vor Beschädigung schützen, um eine korrekte Abdichtung zu erhalten.
- das Gerät vor Schmutz schützen, um die Trinkwasserhygiene nicht zu beeinträchtigen.
- das Gerät frostfrei lagern, um eine Beschädigung durch gefrierendes Wasser und eine damit einhergehende Undichtheit auszuschließen.

Eigenmächtige Umbauten und Veränderungen sind aus Sicherheitsgründen verboten. Diese können die Funktion des Geräts beeinträchtigen, zu Undichthei-

ten und im Extremfall zum Bersten des Geräts führen.

## 1.4 Verwendete Symbole

Die in dieser Betriebsanleitung enthaltenen Sicherheitshinweise sind mit folgenden Symbolen gekennzeichnet:

|   |  |
|---|--|
|  | Hinweis auf bestehende Gefahren              |
|  | Warnung vor elektrischer Spannung            |
|  | Vom Hersteller vorgeschriebene Anziehmomente |
|  | Anwendungstipps und andere Informationen     |

Direkt am Gerät angebrachte Hinweise, wie z. B.:

- Fließrichtung (Pfeil)
- Typenschild
- Reinigungshinweis

unbedingt beachten und in vollständig lesbarem Zustand halten.

## 1.5 Verwendete Einheiten

| Einheit | Umrechnung                                |
|---------|---|
| bar     | 1 bar = $10^5$ Pa = 0,1 N/mm <sup>2</sup> |
| 1½"     | DN 40                                     |
| 2"      | DN 50                                     |

## 1.6 Normative Grundlagen

Dieses Gerät wurde konstruiert und hergestellt gemäß

- DIN EN 13443-1 (Anlagen zur Behandlung von Trinkwasser innerhalb von Gebäuden - Mechanisch wirkende Filter - Teil 1: Filterfeinheit 80 µm bis 150 µm)

- Anforderungen an Ausführung, Sicherheit und Prüfung; Deutsche Fassung)

- DIN 19628 (Mechanisch wirkende Filter in der Trinkwasser-Installation - Anwendung von mechanisch wirkenden Filtern nach DIN EN 13443-1).

Es entspricht den technischen Regeln für Trinkwasser-Installationen gemäß

- DIN EN 806-2 ff. (Technische Regeln für Trinkwasser-Installationen) und der nationalen Ergänzung
- der nationalen Ergänzung DIN 1988
- DIN EN 1717 (Schutz des Trinkwassers vor Verunreinigungen in Trinkwasser-Installationen und allgemeine Anforderungen an Sicherungseinrichtungen zur Verhütung von Trinkwasserverunreinigungen durch Rückfließen).

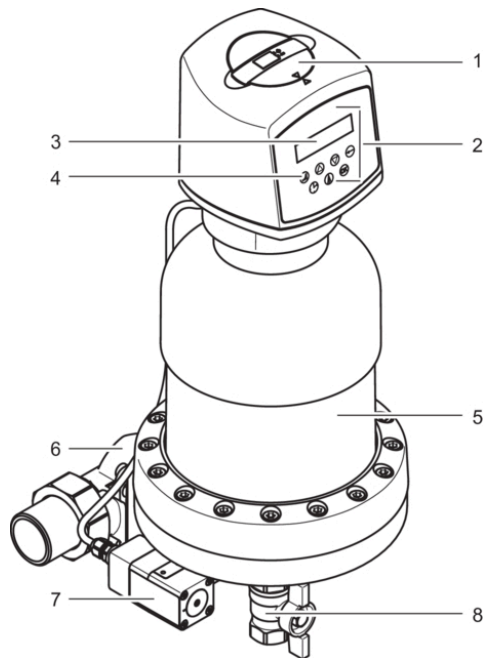

## 2 Produktinformation

### 2.1 Lieferumfang

- Automatik-Rückspül-Schutzfilter, fertig vormontiert
- Einbaudrehflansch
- Einbau- und Betriebsanleitung

### 2.2 Funktionsbeschreibung

Durch den Einbaudrehflansch strömt ungefiltertes Wasser in das Gerät. Das Wasser fließt von außen nach innen durch einen zylindrischen Siebeinsatz. Schmutzpartikel bleiben am Siebgewebe des Siebeinsatzes hängen. Die anhaftenden Rückstände sind von außen durch die transparente Filterglocke sichtbar.

Anschließend verlässt das gefilterte Wasser das Gerät wieder über den Einbaudrehflansch.

Abb. 1: Funktionsbeschreibung

- 1 Abdeckung Batteriefach
- 2 Bedienfeld
- 3 Display
- 4 Tastenfeld
- 5 Transparente Filterglocke
- 6 Einbaudrehflansch
- 7 Differenzdruckschalter
- 8 Kugelhahn für Abwasser aus Rückspülung

Griff vertikal: geöffnet

Griff horizontal: geschlossen

**ACHTUNG:** Nur im Störfall schließen!

Bei hohem Wasserdruck sollte der Wasserstrom gedrosselt werden.

### 2.3 Verwendete Werkstoffe

Die verwendeten Werkstoffe sind gegenüber den im Trinkwasser zu erwartenden physikalischen, chemischen und korrosiven Beanspruchungen beständig. Sie erfüllen die Vorgaben der folgenden Normen:

- DIN EN 13443-1

- DIN 19628

Alle Werkstoffe der Trinkwasser berührten Bauteile sind hygienisch und physiologisch unbedenklich und erfüllen die Bewertungsgrundlagen und Leitlinien des Umweltbundesamts (UBA). Die Kunststoffe erfüllen die Anforderungen der DIN EN 16421.

### 3 Installation



**VORSICHT**  
Das Gerät darf ausschließlich von Fachpersonal installiert werden.

Eine Installation des Geräts vor dem Hauswasserzähler ist grundsätzlich nicht erlaubt.

#### 3.1 Voraussetzungen



**VORSICHT**  
Gefahr von Sach- bzw. Wasserschäden!

Die Rohrleitung muss das Gerät sicher tragen können (Gewicht siehe Kapitel 8). Gegebenenfalls muss die Rohrleitung zusätzlich fixiert bzw. gestützt werden.

Um eine ordnungsgemäße Bedienung und Wartung des Geräts zu gewährleisten, unbedingt die in Kapitel 3.4.1 angegebenen Abstände einhalten.

Vor und nach dem Gerät sollte eine Absperrmöglichkeit vorhanden sein, um die Wasserzufuhr bei Installation, Wartung, Reparatur oder Fehlfunktion des Geräts unterbrechen zu können.

#### 3.1.1 Anforderungen an den Einbauort



**VORSICHT**  
Der Raum für die Installation muss trocken und frostfrei sein.

Die Umgebungstemperatur darf 30 °C nicht überschreiten! Bei höheren Temperaturen oder direkter Sonneneinstrahlung kann es zu Materialschäden bis hin zum Bruch von Geräteteilen kommen.

Für das Abwasser muss ein ausreichend dimensionierter Abwasseranschluss (z. B. Bodenablauf) nach DIN 1986 vorhanden sein.

Ein spritzwassergeschützter Stromanschluss (230 V AC / 50 Hz), der ständig unter Spannung steht, muss vorhanden sein.

#### 3.2 Montage des Einbaudrehflanschs



**VORSICHT**  
Die Flanschfläche des Einbaudrehflanschs muss senkrecht stehen.

Den Einbaudrehflansch so einbauen, dass keine mechanischen Verspannungen auftreten. Ansonsten kann es zu einer mechanischen Beschädigung bis hin zum Bruch der Rohrleitung oder des Einbaudrehflanschs kommen.

Der Einbaudrehflansch dient als Verbindungselement zwischen Hauswasserinstallation und Gerät. Er ist sowohl für waagrechte als auch für senkrechte Rohrleitungen geeignet.

**Achtung:** Den Einbaudrehflansch in Fließrichtung installieren! Diese ist durch einen eingegossenen Pfeil angezeigt.



Bei verdrehtem Einbau ist eine Rückspülung des Geräts nicht möglich.



Abb. 2: Einbaudrehflansch

- 1 Profilflanschdichtung
- 2 Fließrichtungspfeil

### 3.3 Montage des Geräts

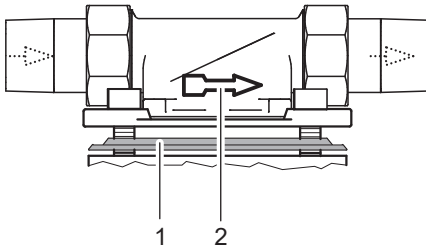

#### VORSICHT

Das Gerät grundsätzlich in senkrechter Lage installieren ( $\pm 5^\circ$ ); der Anschluss für das Abwasser aus der Rückspülung muss nach unten gerichtet sein. Andernfalls kann Wasser austreten und zu Wasserschäden führen.

Zum Einbau des Geräts in die Hauswasserinstallation ausschließlich den mitgelieferten Einbaudrehflansch verwenden (siehe Kapitel 3.2).

Die Flanschfläche des Einbaudrehflanschs muss senkrecht stehen.

Zur korrekten Abdichtung muss das Profil der Profilflanschdichtung zum Einbaudrehflansch zeigen (siehe Abbildung 2).



Abb. 3: Gerät ansetzen und einrasten (Befestigungsprinzip)

- 1 Schrauben durchführen
- 2 Im Uhrzeigersinn drehen zum Einrasten

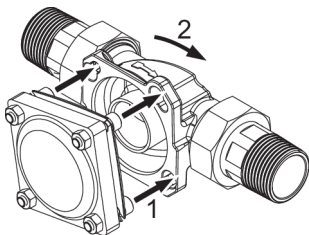

Abb. 4: Geräteanschluss eingerastet (Befestigungsprinzip)

#### Die Schrauben am Gerät nicht lösen!

1. Die Köpfe der vier Flanschschrauben durch die Bajonettbohrungen am Einbaudrehflansch stecken (siehe Abbildung 3).
2. Das Gerät im Uhrzeigersinn bis zum Anschlag drehen (siehe Abbildung 3 und Abbildung 4).
3. Die vier Flanschschrauben festziehen.

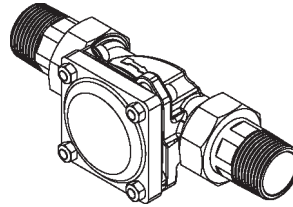

Das Anziehmoment (ca. 10 Nm) so wählen, dass die Dichtung schließt und das Gerät nicht beschädigt bzw. verspannt wird.

### 3.4 Ableitung Rückspülwasser



#### VORSICHT

Für das Abwasser muss ein ausreichend dimensionierter Abwasseranschluss (z. B. Bodenablauf) nach DIN 1986 vorhanden sein.

Zur Sicherung der Trinkwasserhygiene muss ein freier Auslauf des Abwassers nach DIN EN 1717 gewährleistet sein.

Vor dem Einstecken des Geräts sicherstellen, dass der Abwasseranschluss funktionsfähig ist.

Über den Ablauf muss das gesamte Abwasser zeitgleich abgeführt werden können.

Ist ein Abwasseranschluss direkt unter dem Gerät nicht möglich, so kann das Rückspül-

wasser über einen Schlauch oder eine am Spülwasserventil zu montierende Leitung einige Meter zum nächsten Abwasseranschluss geführt werden. Die Dimensionierung dieser Leitung muss dem Spülwasserventil entsprechen.

#### Achtung:

- Der Schlauch muss knickfrei verlaufen. Schlauch oder Rohrleitung sind mit stetigem Gefälle zum Abwasseranschluss zu verlegen.
- Falls am Einbauort ein stetiges Gefälle zum Abwasseranschluss nicht realisiert werden kann, muss zur Förderung des Rückspülwassers eine Hebeanlage eingebaut werden.

#### 3.4.1 Ableitungsmöglichkeiten Rückspülwasser

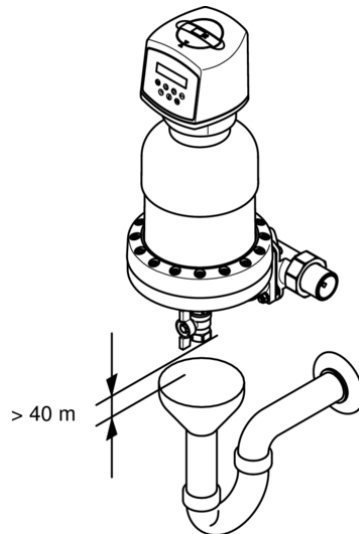
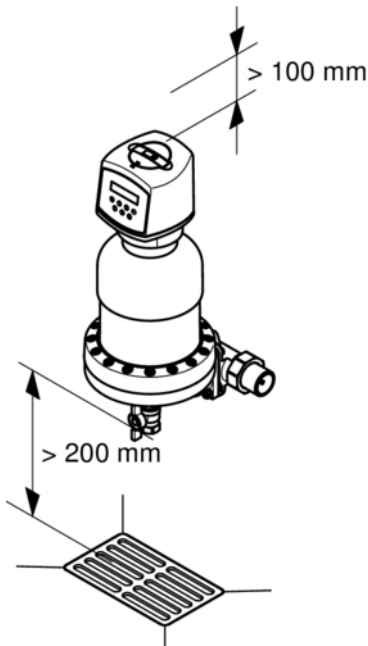

### 3.5 Inbetriebnahme

Vor der Erstinbetriebnahme oder der Inbetriebnahme nach Wartungsarbeiten das fertig installierte Gerät mit Wasser füllen und entlüften:

1. Das vorgeschaltete Absperrventil öffnen, um das Gerät mit Wasser zu füllen. Das Gerät steht nun unter Netzdruck.
2. Das Netzgerät einstecken.
3. **Achtung:** Sofort eine Rückspülung durchführen, damit die eingeschlossene Luft entweichen kann (siehe Kapitel Manueller Spülstart, Seite 12)! Dadurch wird eine Beschädigung der Installation durch Druckstöße vermieden.

Taste *Manueller Spülstart* betätigen, um eine Rückspülung zu starten



→ Nach dem Rückspülen ist das Gerät entlüftet und betriebsbereit.

## 4 Betrieb

### 4.1 Bedienfeld



Abb. 5: Bedienfeld

- a Display
- b Tastenfeld

Das Gerät wird über die Tastatur und das Display bedient (siehe Abbildung 5).

Die Tasten haben folgende Funktionen:

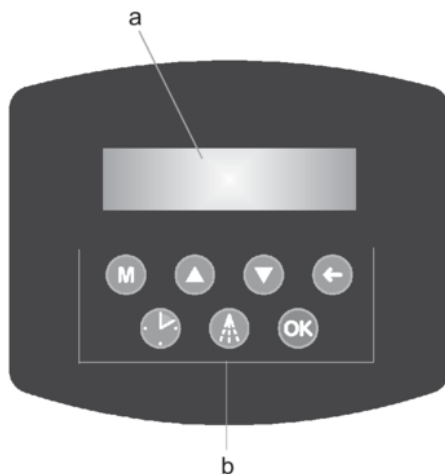
|  |  |
|--|--|
|  | Zugang zum Menü <i>Einstellungen</i>           |
|  | Blättern im Menü nach oben<br>Wert verkleinern |
|  | Blättern im Menü nach unten<br>Wert vergrößern |
|  | Eine Menüebene zurück, ohne zu speichern       |
|  | Einstellung Rückspülintervall                  |
|  | Manueller Spülstart                            |



**Batterietest**  
Wert übernehmen und speichern

## Betriebsanzeige

Im Normalbetrieb wird im Display die Betriebsanzeige dargestellt:

Nächste Spülung  
in 7 Tagen

Während der Betriebsanzeige können bestimmte Grundfunktionen angewählt werden (siehe Kapitel 4.2).

## 4.2 Direkt wählbare Funktionen

### 4.2.1 Manueller Spülstart



Nach Betätigen der Taste wird sofort eine Rückspülung durchgeführt. Im Display erscheint:

Rückspülung

### 4.2.2 Rückspülintervall einstellen



Nach Betätigen der Taste wird das Menü zur Einstellung des Rückspülintervalls angezeigt:

Spülintervall  
7 Tage

Mit den Tasten ▲ und ▼ wird das Rückspülintervall eingestellt. Bei Dauerbetätigung der Taste ▲ oder ▼ erhöht bzw. erniedrigt sich der Wert fortlaufend. Bei

einer Spülintervallzeit von unter 24 Stunden verändert sich das Intervall stundenweise, darüber verändert es sich tageweise.

Die minimal einstellbare Spülintervallzeit beträgt 4 Stunden, der maximale Wert 50 Tage. Als Anhaltspunkt dienen die Werte in der Tabelle (siehe Kapitel 4.4.1).

Mit der Taste **OK** wird die gewählte Spülintervallzeit übernommen und gespeichert. Anschließend erscheint wieder die Betriebsanzeige.

### 4.2.3 Batterietest

Nach Betätigen der Taste **OK** wird ein Batterietest durchgeführt. Für die Dauer von 5 s wird die Batterietestspannung im Display angezeigt, z.B.:

Batterietest  
7,5 V



Die Batterietestspannung muss mindestens 7,1 V betragen. Falls sie niedriger ist, wird keine Rückspülung mehr durchgeführt. Die Batterie daher so bald wie möglich gegen eine neue austauschen.

## 4.3 Über Taste "Menü" wählbare Einstellungen



**Über die Menütaste kann eingestellt werden:**

- Sprache
- Beleuchtung
- Kontrast
- Funktion des potenzialfreien Relais (nur bei Ausführung "potenzialfrei")
- Funktion des externen Eingangs (nur bei Ausführung "potenzialfrei")

- Funktion des Störmelderelais (nur bei Ausführung "potenzialfrei")

2. Mit den Tasten ▲ und ▼ durch das Untermenü navigieren. Den gewünschten Untermenüpunkt mit der Taste **OK** bestätigen.

### Vorgehensweise:

1. Durch Betätigen der Menütaste das Hauptmenü aufrufen:

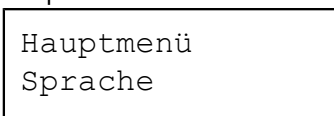

3. Danach mit den Tasten ▲ oder ▼ die gewünschte Einstellung wählen und mit der Taste **OK** bestätigen.

### Folgende Einstellungen sind wählbar:

| Unter-<br>menüpunkt                                      | Einstellungen   |  |
|--|---|--|
| Sprache  | deutsch, english, français, italiano, español, vlaams |  |
| Beleuch-<br>tung   | 30 bis 100%   |  |
| Kontrast   | 10 bis 100%   |  |
| Potenzi-<br>alfreies<br>Relais<br>(Spülmelde-<br>relais) | Spülen  | Rel2 ist während des Rückspülvorgangs angezogen; siehe ....  |
|  | Halbauto-<br>matik                                    | Nach Ablauf der eingestellten Spülintervallzeit bzw. nach Überschreitung des eingestellten Differenzdrucks startet die Rückspülung nicht automatisch, sondern das potenzialfreie Relais (Rel2) "Spülen" zieht an (siehe Abbildung 9), und im Display erscheint: <b>Spülaufforderung / Taste &lt;Spülen&gt;</b> .<br>Rückspülung starten <ul style="list-style-type: none"> <li>• durch Betätigen der Rückspültaste, oder</li> <li>• durch Kurzschließen des Eingangs "externer Spülstart" (siehe Kapitel 8.2)</li> </ul> |
| Externer<br>Eingang                                      | Spülstart   | Nach Kurzschließen des externen Eingangs (z.B. durch einen zusätzlich angeschlossenen Handtaster oder Relaiskontakt) startet eine Rückspülung.   |
|  | Spülstopp   | Nach Kurzschließen des externen Eingangs kein Starten einer Rückspülung möglich. Auf dem Display erscheint <b>externer Spülstopp</b> . Eine eventuell ablaufende Rückspülung wird zu Ende geführt.<br>Wenn die Spülintervallzeit während des Spülstopps abläuft, startet die Rückspülung sofort nach Öffnen des Kurzschlusses für den externen Eingang.  |
| Störmelde-<br>relais                                     | Schliesser  | Rel1 hat Schließfunktion, d. h. das Relais ist während einer Störung angezogen (siehe Abbildung 9).  |
|  | Öffner  | Rel1 hat Öffnerfunktion, d. h. das Relais fällt während einer Störung ab (siehe Abbildung 9).  |

Die Einstellung des externen Eingangs und der Relais sind in Kapitel 5 beschrieben.

#### 4.3.1 Werkseinstellungen (Auslieferungszustand)

| <b>Menü</b>            | <b>Werkseinstellung</b> |
|------------------------|-------------------------|
| Sprache                | deutsch                 |
| Beleuchtung            | 80 %                    |
| Kontrast               | 80 %                    |
| Potenzialfreies Relais | Spülen                  |
| Externer Eingang       | Spülstart               |
| Störmelderelais        | Schließer               |
| Spülintervall          | 1 Woche                 |

## 4.3.2 Menüstruktur

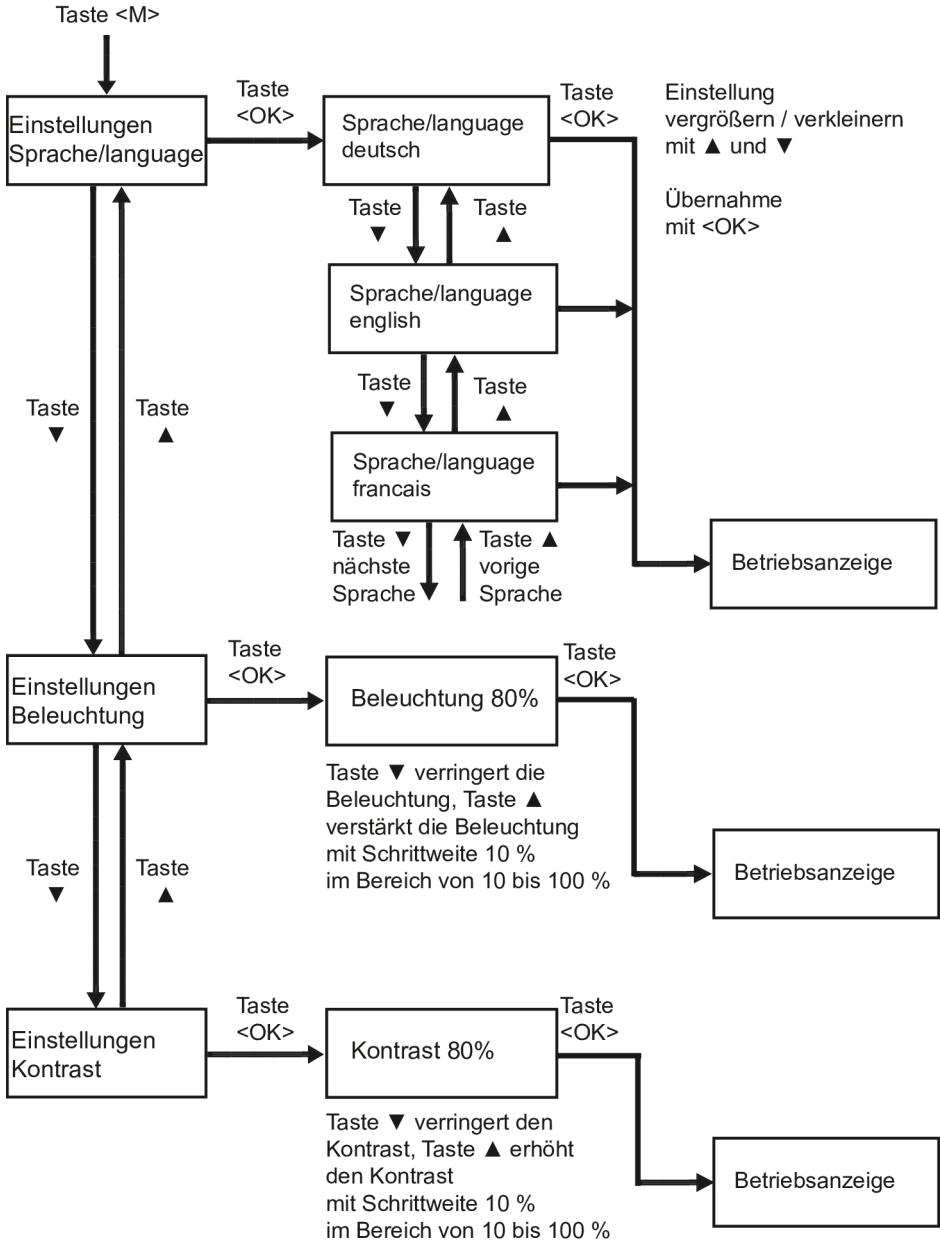



Abb. 6: Menüfunktionen für den potenzialfreien Ein-/Ausgang

## 4.4 Reinigung Siebeinsatz (Rückspülung)

Zur Entfernung der Rückstände vom Siebgewebe des Geräts ist ein regelmäßiger Reinigungsvorgang notwendig. Dieser Vorgang wird als **Rückspülung** bezeichnet.

Zur Rückspülung sind Saugrohre vorhanden, die um das Siebgewebe des Feinfilters rotieren. Dabei öffnet das Spülventil an der Unterseite des Geräts. Durch Umkehrung des Wasserflusses von innen nach außen werden Ablagerungen auf dem Siebgewebe mitgerissen und mit dem Rückspülwasser ausgespült. Die Saugrohre reinigen während ihrer Bewegung auch die Innenseite der transparenten Filterglocke mit Wischerlippen.

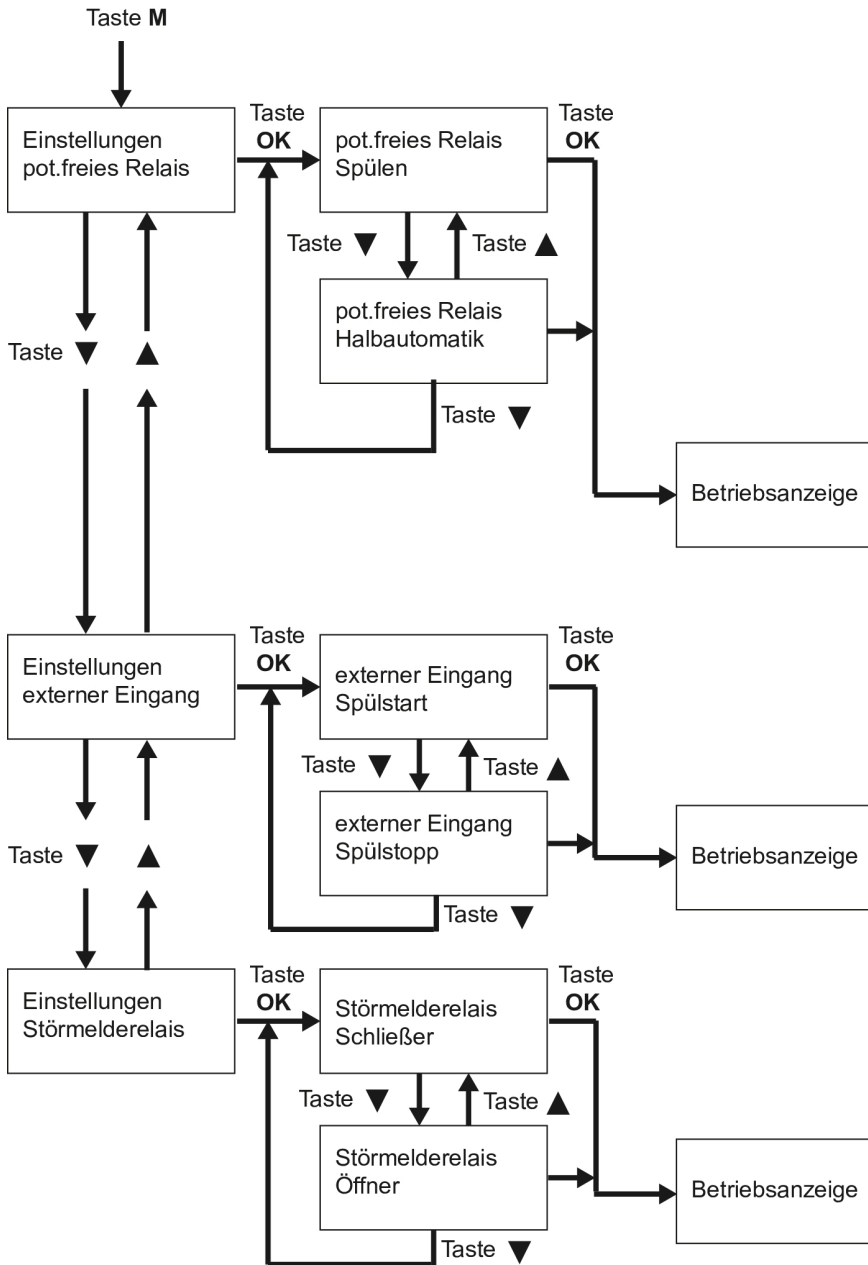
Verschmutzungsgrad und Abreinigungsvorgang lassen sich von außen beobachten.



Die Rückspülung des Geräts erfolgt mit gefiltertem Wasser. Die Versorgung der Hausinstallation mit gefiltertem Wasser bleibt während des Rückspülvorgangs erhalten. Während des Rückspülens kann kein Schmutzwasser auf die Reinwasserseite gelangen.

Falls die Netzspannung während des Rückspülvorgangs ausfällt, wird die Rückspülung mithilfe der eingebauten Batterie zu Ende geführt. Vor jeder Rückspülung wird ein Batterietest durchgeführt. Bei fehlender, entladener oder defekter Batterie zeigt das Display eine Warnmeldung an (siehe Kapitel 4.6). Eine Rückspülung wird dann - auch bei vorhandener Netzspannung - so lange nicht mehr ausgeführt, bis die entladene bzw. defekte Batterie ersetzt worden ist.

### 4.4.1 Rückspülintervall

Wird nicht rechtzeitig rückgespült, kann dies zu Beschädigungen des Siebeinsatzes führen. Größere Mengen an gefilterten Partikeln können das Siebgewebe verformen und im Extremfall zum Reißen des Siebgewebes führen. Außerdem können größere Ablagerungsmengen die Rückspülfunktion mechanisch beeinträchtigen.

Gemäß DIN EN 13443-1 ist eine Rückspülung des Geräts spätestens alle sechs Monate fällig.

Um eine möglichst störungsfreie Funktion zu gewährleisten, ist das längste Rückspülintervall vom Hersteller auf 50 Tage festgelegt.

#### Der Hersteller empfiehlt eine Rückspülung:

- wenn der Wasserdruck nachlässt
- wenn der Filter sichtbar verschmutzt ist

Erfahrungsgemäß kommt es bei Neuinstallationen in der Anfangszeit verstärkt zu Schmutzablagerungen. In diesem Fall ist eine häufigere Rückspülung notwendig. Vorübergehend kürzeres Zeitintervall einstellen!

| Maschenweite [mm]  | Anwendungsfälle  | Empfohlenes Rückspülintervall <sup>1)</sup> |
|--------------------|--|---|
| 0,03 <sup>2)</sup> | Arztpraxen, Labors, Fotolabors                         | 24 Stunden                                  |
| 0,10               | Hauswassertechnik im privaten und gewerblichen Bereich | 7 - 50 Tage                                 |
| 0,10 und 0,32      | Hauswassertechnik<br>Brunnenwasser                     | 1 - 7 Tage                                  |
| 0,32 und 0,5       | Industrieller Bereich<br>Klimaanlagen                  | 1 - 7 Tage                                  |

Tab. 2: Wahl des Rückspülintervalls

- 1) abhängig vom Schmutzanfall  
 2) ggf. Absicherung des Filters gemäß DIN EN 1717

#### 4.4.2 Rückspülintervall einstellen



Nach Betätigen der Taste wird das Menü zur Einstellung des Rückspülintervalls angezeigt:

Spülintervall  
7 Tage

Mit den Tasten ▲ und ▼ wird das Rückspülintervall eingestellt. Bei Dauerbetätigung der Taste ▲ oder ▼ erhöht bzw. erniedrigt sich der Wert fortlaufend. Bei einer Spülintervallzeit von unter 24 Stunden verändert sich das Intervall stundenweise, darüber verändert es sich tageweise.

Die minimal einstellbare Spülintervallzeit beträgt 4 Stunden, der maximale Wert 50 Tage. Als Anhaltspunkt dienen die Werte in der Tabelle (siehe Kapitel 4.4.1).

Mit der Taste **OK** wird die gewählte Spülintervallzeit übernommen und gespeichert.

Anschließend erscheint wieder die Betriebsanzeige.

#### 4.4.3 Rückspülung über Differenzdruck steuern (nur Ausführung ATP)

##### Wirkungsweise des Differenzdruckschalters

Durch die auf dem Filtergewebe abfiltrierten Verunreinigungen entsteht bei entsprechendem Durchfluss ein erhöhter Differenzdruck zwischen Ein- und Auslauf des Geräts. Der Differenzdruckschalter registriert den am Filter anstehenden Differenzdruck. Erreicht der Differenzdruck den eingestellten Wert, wird der Rückspülvorgang automatisch ausgelöst.

Der Differenzdruckschalter ist über den Zwischenflansch direkt an das Gerät angeflanscht.

##### Differenzdruck einstellen

Die Schaltwerte des Differenzdruckschalters werden an der Verstellerschraube eingestellt. Diese ist mit einem Schraubendreher auf einen Wert zwischen 0,06 und 0,6 bar gemäß der vorhandenen Skala einstellbar. Die werkseitige Einstellung ist 0,2 bar

(empfohlener Einstellwert 0,2 bis 0,4 bar). Der Differenzdruck am Filter ist abhängig vom Wasserdurchfluss und vom Verschmutzungsgrad.

Ist der Wert zu hoch eingestellt, kann sich bei geringem Durchfluss zuviel Schmutz anlagern. Bei höherer Wasserentnahme

kann der Differenzdruck dann kurzzeitig so groß werden, dass Beschädigungen am Sieb auftreten können.

Ist der Wert zu niedrig eingestellt, wird unnötig oft rückgespült, was zu erhöhtem Verschleiß und Spülwasserverbrauch führt.



Abb. 7: Differenzdruckschalter

- 1 Verstellechraube für Differenzdruckeinstellung
- 2 Anschluss Nachdruck
- 3 Anschluss Vordruck
- 4 Kabel zur elektrischen Schaltung

#### 4.4.4 Rückspülung starten

Eine Rückspülung wird auf folgende Art ausgelöst:

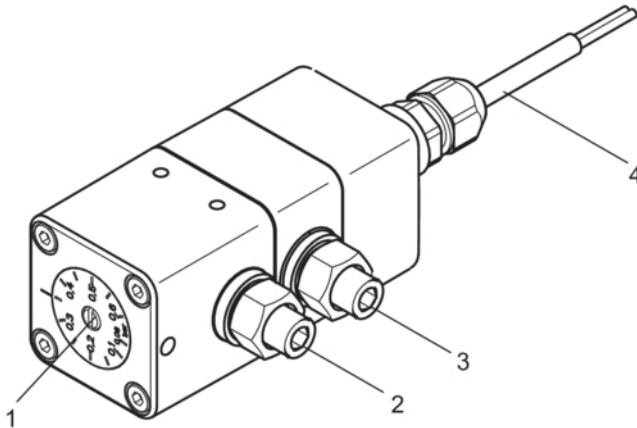
- automatisch, nach Ablauf der eingestellten Spülintervallzeit.
- automatisch, bei Erreichen des eingestellten Differenzdrucks.
- 



durch Betätigen der Taste (siehe Abschnitt Manueller Spülstart, Seite 20).

- nach Kurzschließen der Kontakte „externer Spülstart“ (nur Ausführung „potenzialfrei“).

Während der Rückspülung erscheint auf dem Display:

Rückspülung

#### 4.4.5 Manueller Spülstart



Nach Betätigen der Taste wird sofort eine Rückspülung durchgeführt. Im Display erscheint:

Rückspülung

Ein notwendiger Batteriewechsel wird durch die folgenden Texte im Display abwechselnd angezeigt:

Batterie  
ersetzen

Typ Alkaline  
verwenden

#### 4.5 Umbauten, Veränderungen



##### WARNUNG

**Eigenmächtige Umbauten und Veränderungen sind aus Sicherheitsgründen verboten. Diese können die Funktion des Geräts beeinträchtigen, zu Undichtheiten und im Extremfall zum Bersten des Geräts führen.**

**Zum Anschluss des Geräts an die Stromversorgung darf ausschließlich das mitgelieferte Netzgerät verwendet werden. Dadurch wird die Netzspannung zum Betrieb der Elektronik auf eine ungefährliche Kleinspannung von 24 V reduziert.**



Abb. 8: Batteriewechsel

- a Batterieabdeckung  
b Pfeilmarkierungen

#### 4.6 Batteriewechsel

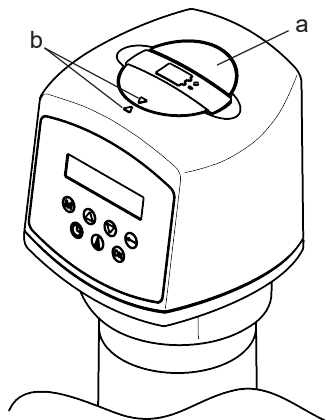

##### VORSICHT

Nur 9 V Blockbatterien, Typ Alkaline 6LR61, verwenden (siehe Batteriebeschriftung).

Der Hersteller empfiehlt die Verwendung folgender Batterien:

- Energizer Industrial
- Energizer High Tech
- Energizer Ultra+
- Activ Energy
- Conrad Energy

1. Netzgerät aus der Steckdose ziehen.
2. Batteriedeckel abnehmen.
3. Verbrauchte Batterie vorsichtig vom Anschlussclip lösen; dabei nicht am Anschlusskabel ziehen.
4. Neue Batterie in den Anschlussclip des Anschlusskabels einsetzen und in das Fach einlegen.
5. Batteriedeckel wieder schließen. Auf korrekte Lage der Pfeilmarkierungen achten (siehe Abbildung 8).
6. Netzgerät wieder in die Steckdose stecken.

Die elektrische Schaltung führt sofort einen Batterietest durch.

**Verbrauchte Batterien entsprechend den gültigen Vorschriften entsorgen!**

#### 4.7 **Wartung, Reparatur, Ersatzteile**



##### **VORSICHT**

Eine Reparatur des Geräts darf ausschließlich durch Fachpersonal erfolgen.

Für Reparaturen sind ausschließlich Original-Ersatzteile zu verwenden.

Vor Arbeiten am Gerät, die über die rein betriebsbedingte Bedienung hinausgehen, muss das Gerät drucklos gemacht werden. Bei Nichtbeachtung kann es durch unkontrolliertes Austreten von Wasser zu Wasserschäden im Haus kommen.

#### 4.8 **Integration in Gebäudeleitsysteme**

Das Gerät lässt sich über die potenzialfreien Melderelais und den externen Eingang der Filtersteuerung (nur Ausführung „potenzialfrei“) in ein Gebäudeleitsystem (z. B. EIB / KNX, LCN oder LON) integrieren.

Die potenzialfreien Melderelais werden beispielsweise an einen binären Busankoppler angeschlossen.

Auf diese Weise können Störmeldungen oder die Meldung der Rückspülung an das Gebäudeleitsystem weitergeleitet werden.

#### 4.9 **Vorübergehender Ausbau des Geräts**



##### **WARNUNG**

Bei Entfernen des Geräts aufgrund einer Betriebsunterbrechung

- die Flanschflächen vor Beschädigung schützen, um eine korrekte Abdichtung zu erhalten.
- das Gerät vor Schmutz schützen, um die Trinkwasserhygiene nicht zu beeinträchtigen.
- das Gerät frostfrei lagern, um eine Beschädigung durch gefrierendes Wasser und eine damit einhergehende Undichtheit auszuschließen.

Bei der Wiederinbetriebnahme des Geräts wie bei einer Neuinstallation verfahren.

## 5 **Fernsteuerung und Fernübertragung von Meldungen**



Die folgenden Kapitel sind nur für die Ausführung „potenzialfrei“ relevant.

An diesen Gerätetyp lässt sich ein Peripheriegerät zur Steuerung der Rückspülung und zur Übertragung von Spül- und Störmeldungen anschließen.



**Das Gerät darf ausschließlich von Fachpersonal installiert werden.**

**Bei Ausführung „potenzialfrei“:**  
Für die Fernübertragung der Status- oder Störmeldung mittels des potenzialfreien Ausgangs ausschließlich Kleinspannung verwenden!

**Schaltspannung: maximal 24 V**  
**Stromstärke: maximal 1 A**

## 5.1 Spülmelderelais einstellen

**i** Die folgende Anleitung beschreibt die Einstellung des Modus für den Rückspülvorgang zur Steuerung über ein Peripheriegerät, das mit dem externen Eingang des Filters verbunden ist.

1. Taste **M** betätigen.
2. Mit Taste **▼** navigieren bis zur Einstellung:

```
Einstellungen
pot.frei. Relais
```

3. Taste **OK** betätigen. Das Untermenü zur Einstellung des potenzialfreien Relais erscheint:

```
pot.frei. Relais
Spülen
```

In dieser Einstellung ist das potenzialfreie Relais (Rel2) während des Rückspülvorgangs angezogen (siehe Abbildung 9).

4. Zum Ändern dieser Einstellung Taste **▼** oder **▲** betätigen. Auf dem Display erscheint:

```
pot.frei. Relais
Halbautomatik
```

In dieser Betriebsart wird nach Ablauf der eingestellten Spülintervallzeit bzw. nach Überschreitung des eingestellten Differenzdrucks die Rückspülung nicht direkt gestartet, sondern das potenzialfreie Relais (Rel2) „Spülen“ zieht an, und auf dem Display erscheint:

```
Spülaufforderung
Taste <Spülen>
```

Die Rückspülung startet nur

- durch Betätigen der Taste **M**

oder

- durch Kurzschließen des Eingangs „externer Spülstart“ (siehe Kapitel 5.2).

5. Taste **OK** betätigen. Die Einstellung wird übernommen und gespeichert. Anschließend erscheint wieder die Betriebsanzeige.

## 5.2 Externen Eingang einstellen

1. Taste **M** betätigen.
2. Mit Taste **▼** navigieren bis zur Einstellung:

```
Einstellungen
externer Eingang
```

3. Taste **OK** betätigen. Das Untermenü zur Einstellung des externen Eingangs erscheint:

```
externer Eingang
Spülstart
```

In dieser Einstellung startet nach Kurzschließen des externen Eingangs (z. B. durch einen zusätzlich angeschlossenen Handtaster oder Relaiskontakt) eine Rückspülung.

4. Zum Ändern dieser Einstellung Taste **▼** oder **▲** betätigen. Auf dem Display erscheint:

```
externer Eingang
Spülstopp
```

In dieser Einstellung kann nach Kurzschließen des externen Eingangs keine Rückspülung starten. Auf dem Display erscheint:

externer  
Spülstopp

Eine eventuell ablaufende Rückspülung wird zu Ende geführt. Wenn die Spülintervallzeit während des Spülstopps abläuft, wird die Spülung ausgeführt, sobald der Kurzschluss des externen Eingangs geöffnet wird.

5. Taste **OK** betätigen. Die gewählte Einstellung wird übernommen und gespeichert. Anschließend erscheint wieder die Betriebsanzeige.

### 5.3 Potenzialfreie Meldung

Das Gerät verfügt über einen potenzialfreien Ausgang, über den Meldungen der Rückspülung und Störmeldungen potenzialfrei an ein Peripheriegerät weitergeleitet werden können.

Rel 1 (Störmeldung), Einstellung „Schließer“

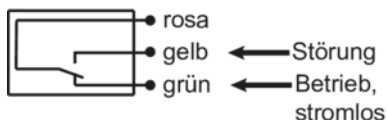

Rel 1 (Störmeldung), Einstellung „Öffner“

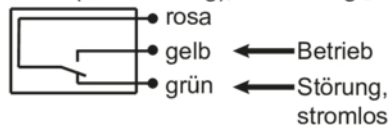

Rel 2 (Spülen)



Abb. 9: Belegung Relaiskontakte

In Abbildung 9 sind die Kontakte der potenzialfreien Relais im stromlosen Zustand gekennzeichnet.

Die Relais lassen sich als Öffner oder Schließer anschließen. Zusätzlich kann die

Schaltfunktion des Störmelderelais (Rel 1) über das Menü als Schließer oder Öffner eingestellt werden (siehe Kapitel 5.3.1).

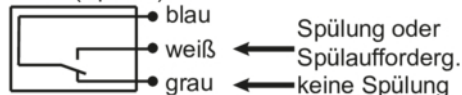
#### 5.3.1 Störmelderelais einstellen

1. Taste **M** betätigen.
2. Mit Taste **▼** navigieren bis zur Einstellung

Einstellungen  
Störmelderelais

3. Taste **OK** betätigen. Das Untermenü zur Einstellung des Störmelderelais erscheint:

Störmelderelais  
Schliesser

In dieser Einstellung hat das Störmelderelais (Rel1) Schließerfunktion, d. h. das Relais ist während einer Störung angezogen (siehe Abbildung 9).

4. Zum Ändern dieser Einstellung Taste **▼** oder **▲** betätigen. Auf dem Display erscheint:

Störmelderelais  
Öffner

In dieser Einstellung hat das Störmelderelais (Rel1) Öffnerfunktion, d. h. das Relais fällt während einer Störung ab (siehe Abbildung 9).

5. Taste **OK** betätigen. Die Einstellung wird übernommen und gespeichert. Anschließend erscheint wieder die Betriebsanzeige.

## 6 Störung

Das Display zeigt eine auftretende Betriebsstörung an.

| Störung   | Mögliche Ursache                       | Behebung  |
|---|--|---|
| Anzeige im Display:<br><b>Störung Nr. ...</b><br><b>Störungsursache</b><br>Signalgeber hupt.  | Elektrischer oder mechanischer Defekt. | <ul style="list-style-type: none"> <li>Störmeldung löschen durch Betätigen der Taste OK, oder Ausstecken des Netzgeräts für ca. 5 Sekunden.</li> <li>Rückspülung durch Handauslösung erneut starten.</li> </ul> <p>Wenn die Störung erneut auftritt:</p> <ul style="list-style-type: none"> <li><b>Netzstecker aus der Steckdose ziehen.</b></li> <li>Installateur oder nächstgelegenen Kundendienst informieren.</li> <li>Wenn Wasser austritt, Absperrventile schließen.</li> </ul> |
| Wechselnde Warnmeldung im Display:<br><b>Spülung schwergängig</b><br><b>Abwasser drosseln</b> | Spülmotor läuft schwergängig.          | <ul style="list-style-type: none"> <li>Warnmeldung zurücksetzen durch Betätigen der Taste <b>OK</b></li> </ul> <p>Wenn die Störung bei der nächsten Rückspülung erneut auftritt:</p> <ul style="list-style-type: none"> <li>Warnmeldung zurücksetzen.</li> <li>Rückspülstrom drosseln mittels Spülwasserkugelhahn.</li> </ul>   |
| Anzeige der Wartungsaufforderung im Display:<br><b>Wartung Service</b>                        | Wartung erforderlich.                  | Siehe Kapitel 7.2.  |
| Rückspülwasser läuft nach.  | Spülventil nicht ganz geschlossen.     | Rückspülung durch Handauslösung erneut starten.<br>Wenn immer noch Rückspülwasser nachläuft: <ul style="list-style-type: none"> <li>Installateur oder nächstgelegenen Kundendienst informieren.</li> </ul>  |
|   | Schmutz im Spülventil.                 |   |
| Wasserdurchfluss lässt nach.  | Sieb ist verstopft.                    |   |

Tab. 3: Hilfe bei Störungen

| Störung                            | Mögliche Ursache  | Behebung   |
|------------------------------------|---|--|
| Undichtheiten an der Filterglocke. | Defekte Dichtungen.   | <ul style="list-style-type: none"> <li>• <b>Netzgerät aus der Steckdose ziehen.</b></li> <li>• Installateur oder nächstgelegenen Kundendienst informieren.</li> <li>• Wenn Wasser austritt, Absperrventile schließen. Filterglocke unverzüglich austauschen lassen.</li> </ul> |
| Filterglocke wird trüb.            | Filterglocke wurde höheren Temperaturen oder Lösungsmitteln ausgesetzt. |  |
| Haarrisse auf der Filterglocke.    |   |  |

Tab. 3: Hilfe bei Störungen

## 7 Instandhaltung

### 7.1 Reinigung



#### VORSICHT

Zur äußerlichen Reinigung des Geräts keine haushaltsüblichen Reinigungsmittel, sondern nur klares Wasser verwenden, um Versprödungen des Kunststoffes zu vermeiden.

### 7.2 Gewährleistung und Wartung

Voraussetzung zum Erhalt des gesetzlichen Gewährleistungsanspruchs ist eine regelmäßige Rückspülung (siehe Kapitel 4.4). Die DIN EN 13443-1 schreibt vor, dass mindestens alle sechs Monate rückgespült werden muss. JUDO empfiehlt jedoch, sich nach den Angaben im Kapitel 4.4.1 Rückspülintervall zu richten.

Um den Verfahrenserfolg möglichst lange zu erhalten, ist eine regelmäßige Inspektion und routinemäßige Wartung des Geräts unerlässlich. Im Haustechnikbereich ist dies durch die DIN EN 806-5 geregelt.

Nach einer Betriebszeit von einem Jahr meldet die Steuerung des Geräts die erforderliche Wartung durch die folgende Anzeige im Display:

Wartung/  
Service

Das Gerät bleibt weiterhin betriebsbereit.

Nach erfolgter Wartung die Taste **OK** fünf Sekunden lang gedrückt halten, um die Wartungsmeldung zu quittieren.

Wir empfehlen den Abschluss eines Wartungsvertrags, der am besten eine gute Betriebsfunktion, auch über die Gewährleistungszeit hinaus, sichert. Das Fachhandwerk oder der Werkskundendienst sind geeignete Partner für regelmäßige Wartungsarbeiten und die Versorgung mit Verbrauchs- und Verschleißmaterial sowie für eventuelle Reparaturen.

## 8 Technische Daten

Automatik-Rückspül-Schutzfilter

JUDO FIMAT-ATP

Kurzbezeichnung: JFXL-ATP

Das zu filtrierende Wasser muss der europäischen Trinkwasserrichtlinie entsprechen.

|  |                  |               |
|--|------------------|---------------|
| Angabe zu:   | JFXL-ATP 1½"     | JFXL-ATP 2"   |
| Rohranschluss  | 1½"              | 2"            |
| Rückspülvolumenstrom <sup>1)</sup>                       | 0,5 - 1,5 L/s    | 0,5 - 1,5 L/s |
| Rückspülzeit   | ca. 2 min        | ca. 2 min     |
| Nennndruck   | PN 10            | PN 10         |
| Betriebsdruck  | 1,5 - 10 bar     | 1,5 - 10 bar  |
| Nenndurchfluss nach Rückspülung bei 0,2 bar Druckverlust | 20 m³/h          | 20 m³/h       |
| Maschenweite Siebeinsatz                                 | 0,1 mm           | 0,1 mm        |
| Wasser- und Umgebungstemperatur                          | max. 30 °C       | max. 30 °C    |
| Gewindeanschluss gemäß                                   | DIN EN 10226-1   |               |
| Stromanschluss   | 230 V AC / 50 Hz |               |
| Leistungsaufnahme Betrieb                                | 1 W              | 1 W           |
| Leistungsaufnahme Rückspülung                            | 10 W             | 10 W          |
| Gewicht  | 18,8 kg          | 21 kg         |
| Bestellnummer  | 8020532          | 8020533       |

1) Gilt für ein voll geöffnetes Spülventil und 2 - 3 bar Netzdruck.

### 8.1 Einbaumaße

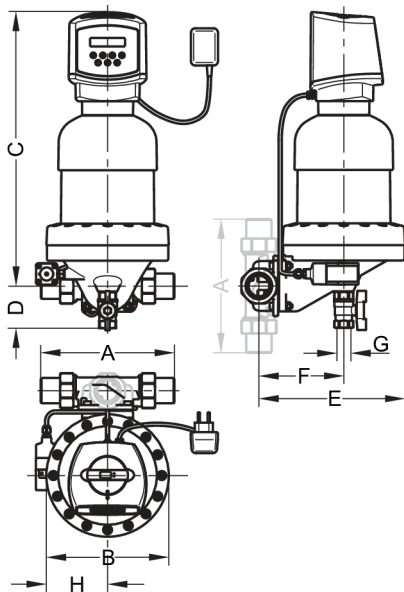

|   | JFXL-ATP 1½"                | JFXL-ATP 2" |
|---|-----------------------------|-------------|
| A | 252                         | 280         |
| B | 231                         | 231         |
| C | 517                         | 517         |
| D | 80                          | 80          |
| E | 276                         | 284         |
| F | 160                         | 168         |
| G | ¾"                          | ¾"          |
| H | 136                         | 136         |
| Y | Kanalanschluss erforderlich |             |

Tab. 4: Maße ohne Einheit in mm

- A Einbaulänge
- B Gerätebreite
- C Höhe oberhalb Rohrmittle
- D Höhe unterhalb Rohrmittle
- E Einbautiefe bis Rohrmittle
- F Abwasseranschluss bis Rohrmittle
- G Nennweite Abwasser
- H Breite Differenzdruckschalter bis Rohrmittle

## 8.2 Schaltplan für Gerätesteuerung



Abb. 10: Schaltplan für Gerätesteuerung

- 1 Display
- 2 Akustischer Signalgeber
- 3 Differenzdruckschalter
- 4 HE-Kontaktgeber rot (oben)
- 5 HE-Kontaktgeber gelb (unten)
- 6 Motor
- 7 Batterie
- 8 Netzgerät

- \* Potenzialfreier Eingang
- \*\* Potenzialfreies Relais für Störmeldung
- \*\*\* Potenzialfreies Relais für Spülmeldung

8.3 Ersatzteile

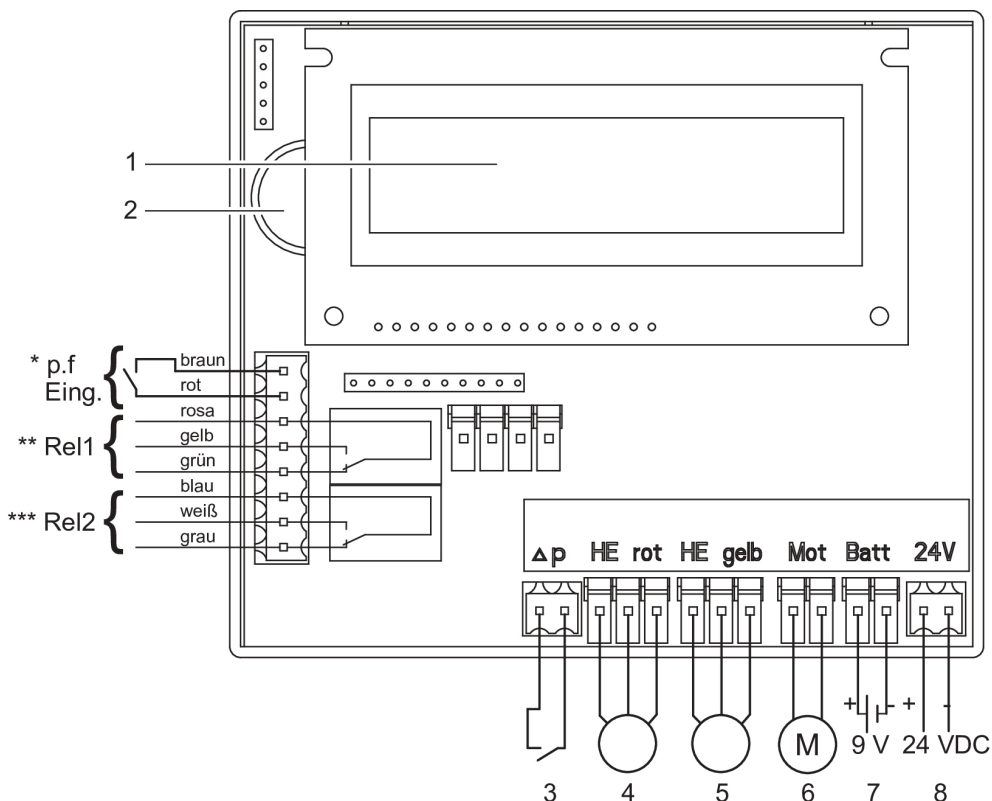
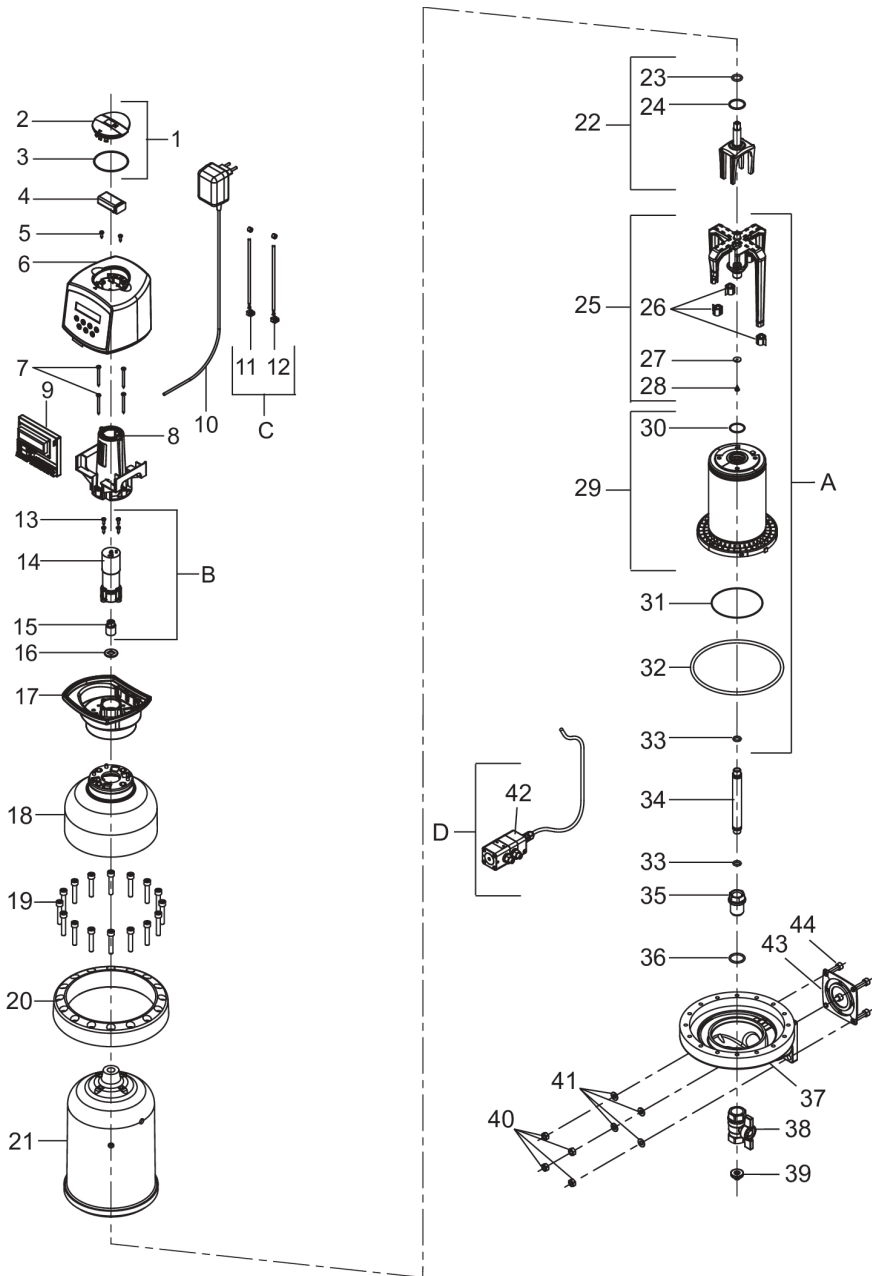

| Pos. | Bezeichnung  | Stk | Best. Nr. | VE <sup>1)</sup> / Stk. |
|------|--|-----|-----------|-------------------------|
| -    | Verschleißteilset „Dichtungssatz“ ****<br>(bestehend aus Pos. 23, 24, 26, 27, 28, 30, 31, 32, 33)                      | 1   | 2010339   | 76                      |
| A    | Verschleißteilset „Siebeinsatz 0,1 mm, Saugrohr und Dichtungen“ ***<br>(bestehend aus Pos. 23, 24, 25, 29, 31, 32, 33) | 1   | 2020823   | 390                     |
| B    | Ersatzteilset „Motor“<br>(bestehend aus Pos. 13, 14, 15)   | 1   | 2021052   | 122                     |
| C    | Ersatzteilset „HE-Kontaktgeber“<br>(bestehend aus Pos. 11, 12)   | 1   | 2020988   | 83                      |
| D    | Ersatzteilset „Differenzdruckschalter“<br>(bestehend aus Pos. 42)  | 1   | 2020972   | 466                     |
| 1    | Deckel Batteriefach, komplett  | 1   | 2021054   | 18                      |
| 2    | Deckel   | 1   |           |                         |
| 3    | O-Ring 63,22×1,78  | 1   |           |                         |
| 4    | 9V-Blockbatterie (Alkaline)  | 1   | 2210518   | 9                       |
| 5    | Linsenblechschraube 3,5×13   | 2   |           |                         |
| 6    | Abdeckung Elektronik oben, komplett  | 1   | 2020998   | 175                     |
| 7    | Linsenblechschraube 3,5×32   | 4   |           |                         |
| 8    | Elektronikhalter   | 1   |           |                         |
| 9    | Elektronische Steuerung potenzialfrei  | 1   | 2021040   | 370                     |
| 10   | Netzgerät  | 1   | 2021068   | 72                      |
| 11   | HE-Kontaktgeber rot  | 1   |           |                         |
| 12   | HE-Kontaktgeber gelb   | 1   |           |                         |
| 13   | Linsenblechschraube 3,5×13   | 4   |           |                         |
| 14   | Motor, komplett  | 1   |           |                         |
| 15   | Motorkupplung  | 1   |           |                         |
| 16   | Distanzscheibe   | 1   |           |                         |
| 17   | Abdeckung Elektronik unten, komplett ATP potenzialfrei   | 1   | 2021387   | 40                      |
| 17a  | Kabelverschraubung, komplett   | 1   | 2021200   | 55                      |
| 18   | Abdeckung Filterglocke   | 1   |           |                         |
| 19   | Zylinderschraube M8×45   | 16  |           |                         |

Tab. 5: Ersatzteilliste

| Pos. | Bezeichnung                 | Stk | Best. Nr. | VE <sup>1)</sup> / Stk. |
|------|-----------------------------|-----|-----------|-------------------------|
| 20   | Flanschring                 | 1   |           |                         |
| 21   | Filterglocke                | 1   | 2021140   | 716                     |
| 22   | Mitnehmer, komplett         | 1   | 2021277   | 31                      |
| 23   | O-Ring 15×3,2               | 1   |           |                         |
| 24   | O-Ring 28×2,5               | 1   |           |                         |
| 25   | Saugrohr, komplett          | 1   |           |                         |
| 26   | Mundstück                   | 4   |           |                         |
| 27   | Saugrohrdichtung            | 1   |           |                         |
| 28   | Linsenblechschraube 4,2×9,5 | 1   |           |                         |
| 29   | Siebeinsatz 0,1 mm          | 1   |           |                         |
| 30   | O-Ring 29,87×1,78           | 1   |           |                         |
| 31   | O-Ring 100×1,5              | 1   |           |                         |
| 32   | O-Ring 178×6                | 1   |           |                         |
| 33   | O-Ring 12×3                 | 2   |           |                         |
| 34   | Spülrohr                    | 1   | 2010545   | 28                      |
| 35   | Anschlussstück              | 1   | 2010521   | 80                      |
| 36   | O-Ring 26×3                 | 1   |           |                         |
| 37   | Filterunterteil             | 1   |           |                         |
| 38   | Kugelhahn (schwarzer Griff) | 1   | 2021336   | 52                      |
| 39   | Drosselscheibe              | 1   | 2021346   | 15                      |
| 40   | Sechskantmutter M8          | 4   |           |                         |
| 41   | Scheibe A 8,4               | 4   |           |                         |
| 42   | Differenzdruckschalter      | 1   |           |                         |
| 43   | Profilflanschdichtung       | 1   | 2250318   | 12                      |
| 44   | Zylinderschraube M8×35      | 4   |           |                         |

Tab. 5: Ersatzteilliste

- 1) VE = Verrechnungseinheit (Artikel ohne VE sind nur im Set erhältlich)
- 2) VE stand bei Drucklegung noch nicht fest

Austauschintervall:                      \*\*\* = 3 Jahre                      \*\*\*\* = 4 Jahre

## 8.4 Zubehör

- JUDO Kabelset für potenzialfreien Ein-/Ausgang (Best.-Nr. 2021074)

## 9 Entsorgung

Verpackungsabfall ist dem örtlich eingerichteten Recycling-System zuzuführen.

Zum Schutz der Umwelt dürfen Altgeräte und verbrauchte Batterien nicht über den Hausmüll entsorgt werden. Stattdessen die kommunalen Sammel- bzw. Rücknahmestellen nutzen, die zur kostenlosen und umweltgerechten Entsorgung verpflichtet sind.



## 10 EU-Konformitätserklärung

|   |                                 |                           |
|---|---------------------------------|---------------------------|
| <br><b>Wasser-<br/>Aufbereitung</b> | <b>EU-Konformitätserklärung</b> | Dokument Nr.<br>303/02.19 |
|---|---------------------------------|---------------------------|

Hersteller: JUDO Wasseraufbereitung GmbH  
 Anschrift: Hohreuschstraße 39 - 41  
 D-71364 Winnenden

**Produktbezeichnung:** FIMAT-ATP 1½" - 2"  
 Automatik-Rückspül-Schutzfilter

- |                       |   |                              |
|-----------------------|---|------------------------------|
| • EU-Richtlinie:      | Beschränkung der Verwendung bestimmter gefährlicher Stoffe in Elektro- und Elektronikgeräten (RoHS) | 2011/65/EU                   |
| • EU-Richtlinie:      | Elektromagnetische Verträglichkeit (EMV)  | 2014/30/EU                   |
| • Harmonisierte Norm: | Elektromagnetische Verträglichkeit, Fachgrundnormen für Störaussendung und Störfestigkeit           | EN 61000-6-2<br>EN 61000-6-3 |
| • Harmonisierte Norm: | Einrichtungen für Audio/Video-, Informations- und Kommunikationstechnik                             | EN 62368-1                   |

Die Einhaltung der aufgelisteten Richtlinien und EMV-Anforderungen für den Einsatz des Geräts im Haushalts-, Gewerbe- und Industriebereich sowie die Anwendung der genannten Normen wird hiermit bestätigt.

Aussteller: JUDO Wasseraufbereitung GmbH  
 Ort, Datum: Winnenden, den 1. Februar 2019

Rechtsverbindliche  
Unterschrift:

  
 .....  
 JUDO Wasseraufbereitung GmbH

Die alleinige Verantwortung für die Ausstellung dieser Konformitätserklärung trägt der Hersteller. Diese Erklärung bescheinigt die Übereinstimmung mit den genannten Richtlinien, beinhaltet jedoch keine Zusicherung von Eigenschaften.

## 11 Wartungsprotokoll

Produktbezeichnung: Automatik-Rückspül-Schutzfilter

Bestellnummer: Seriennummer:

| Datum | Durchgeführte Arbeiten | Firma / Unterschrift |
|-------|------------------------|----------------------|
|       |                        |                      |
|       |                        |                      |
|       |                        |                      |
|       |                        |                      |
|       |                        |                      |
|       |                        |                      |
|       |                        |                      |



## 12 Kundendienst

**DE JUDO Wasseraufbereitung GmbH**

Postfach 380 • D-71351 Winnenden

Tel. +49 (0)7195 / 692-0

E-mail: info@judo.eu • judo.eu

**AT JUDO Wasseraufbereitung GmbH • Niederlassung Österreich**

Josef-Sandhofer-Straße 15 • A-2000 Stockerau

Tel. +43 (0)22 66 / 6 40 78 • Fax +43 (0)22 66 / 6 40 79

E-mail: info@judo-online.at • judo-online.at

**CH JUDO Wasseraufbereitung AG**

Industriestrasse 15 • CH-4410 Liestal

Tel. +41 (0)61 906 40 50 • Fax +41 (0)61 906 40 59

E-mail: info@judo-online.ch • judo-online.ch

**BENELUX JUDO Wasseraufbereitung GmbH • Filiaal - Filiale Benelux**

Laarbeeklaan - Av. du Laerbeek, 72 A1 • B-1090 Brussel-Bruxelles

Tel./Tél. +32 (0)24 60 12 88 • Fax +32 (0)24 61 18 85

E-mail: info.benelux@judo.eu • judo.eu

**FR JUDO France SARL**

76 Rue de la Plaine des Bouchers (Technosud) • F-67100 Strasbourg

Tel. +33 (0)3 88 65 93 94 • Fax +33 (0)3 88 65 98 49

E-mail : info@judo.fr • judo.fr

Eingebaut durch / am:

Sämtliche Bild-, Maß- und Ausführungsangaben entsprechen dem Tag der Drucklegung. Änderungen, die dem technischen Fortschritt und der Weiterentwicklung dienen, behalten wir uns vor. Modell- und Produktsprüche können nicht geltend gemacht werden.